

primus

RS 6/7/10

SPARE PARTS MANUAL

RIGID MOUNTED WASHER EXTRACTORS

PUBLICATION DATE: 13 Sep 2007

RS 6/7/10

SP504603BR1

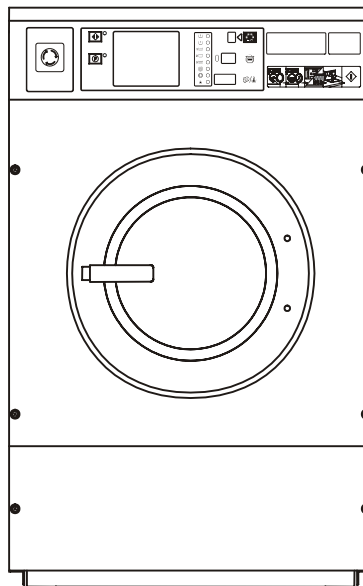

505523B

SPARE PARTS MANUAL

CATALOGUE DES ACCESSORIES

ERSATZTEIL-KATALOG

CATÁLOGO DE PIEZAS DE REPUES

PREFACE

Original or identical parts must be used for replacement in the machine.
After servicing replace secure all panels in original way and keep this manual in a secured place for future reference.

When calling or writing about your machine, be sure to mention type, model and serial number. Model, type and serial number are located on name plate on rear panel of the machine. The manufacturer reserves himself the right to change the specifications of manual at any time, without previous notice. The data and presentation are given only for information.

Please note that it regards only general information, since it is impossible to give in the manual the complete survey of all specific details on all the machines included in our line.

The spare parts manual is for machines with capacity:

6 kg / 13 lb as from serial number 6R003336LJ,

7 kg / 18 lb as from serial number 7R013056LG,

10 kg / 25 lb as from serial number 10R015372LG.

Machine design:

- with coinmeter, marked (COIN), or without coinmeter
- OPL - the version controlled by push-buttons without coinmeter, marked (OPL)
- heating: electrical, steam

CONTENTS

SP521593.....Frame	5
SP521464A...Cabinet	7
SP522072A...Control panel MCB 6B	11
SP504667D ...Control panel MCB EC, MCB FC.....	13
SP527053.....Coinmeter	17
SP520787B....Top cover	19
SP521450A....Door lock.....	21
SP504627D ...Door.....	23
SP504626D ...Tub and drum.....	25
SP513348B....Drive 6kg / 15lb, 7kg / 18lb	29
SP513349C ...Drive 10kg / 25lb.....	31
SP527057Rear panel.....	33
SP520788Soap hopper, drain system	37
SP527008.....Box of electrical components.....	39
SP527058.....Trunnion 6kg / 15lb, 7kg / 18lb.....	41
SP521596.....Trunnion 10kg / 25lb	43

INTRODUCTION

Pour changer les pièces détachées de la machine il faut utiliser les pièces d'origines ou anciennes. Après une intervention de service, mettez tous les panneaux dans un état original et laissez ce mode d'emploi dans un endroit à l'abri pour les informations éventuelles.

Si vous téléphonez ou écrivez en ce qui concerne votre machine, indiquez toujours le type, modèle et numéro de série de la machine. Le type, modèle et le numéro de série de la machine sont indiqués sur la palquette indicatrice sur le derrière de la machine ou sur la page dernière du mode d'emploi.

Le fabricant se réserve le droit de réaliser les changements des spécifications qui sont indiquées dans le catalogue à tout moment et sans avertissement antérieur. Toutes les données ne sont que informatives. Prenez en compte s.v.p. que ce catalogue ne concerne que les données informatives, parce que il n'est pas possible d'indiquer la liste complète de tous les détails de toutes nos machines de notre production. Catalogue est désigné pour les machines avec la capacité/ à partir du numéro de fabrication:

6kg/13lb à partir du numéro de fabrication 6R003336LJ,

7kg/18lb à partir du numéro de fabrication 7R013056LG,

10kg/25lb à partir du numéro de fabrication 10R015372LG.

- le type de la machine est avec monnaie (désigné par MINC) ou sans

- chauffage: Électro, soupape

CONTENU

SP521593..... Châssis.....	5
SP521464A ... Capotage	7
SP522072A ... Panneau de commande MCB 6B.....	11
SP504667D ... Panneau de commande MCB EC, MCB FC.....	13
SP527053..... Monnaie.....	17
SP520787B ... Capotage supérieur	19
SP521450A ... Serrure de la porte.....	21
SP504627D ... Porte.....	23
SP504626D ... Tambour et la cure	25
SP513348B ... Traction 6kg / 15lb, 7kg / 18lb.....	29
SP513349C ... Traction 10kg / 25lb	31
SP527057..... Panneau arrière.....	33
SP520788..... Bac à poudre, Tuyau	37
SP527008..... Électro-pièces	39
SP527058..... Moyeu 6kg / 15lb, 7kg / 18lb.....	41

VORWORT

Für einen Austausch an der Waschmaschine müssen Original- oder ursprüngliche Teile verwendet werden. Nach einem Serviceeingriff sämtliche Paneels im ursprünglichen Zustand absichern, und dieses Handbuch an einer sicheren Stelle für eventuelle Informationen aufbewahren.

Falls Sie telefonieren oder schreiben betreffs Ihre Maschine, immer den Typ, das Modell und Serien-nummer angeben. Typ, Modell und Seriennummer sind an dem Herstellschild an den Maschinenhinterseite angeführt, oder an der Handbuchhinterseite.

Der Hersteller behält sich das Recht vor, jederzeit und ohne irgendwelche vorherige Bekanntmachung Änderungen von Spezifikationen, in diesem Katalog angeführt, vorzunehmen. Sämtliche Angaben sind lediglich informativ.

Nehmen Sie, bitte, zur Kenntnis, daß dieser Katalog lediglich allgemeine Informationen betrifft, da es nicht möglich ist, eine komplette Übersicht aller Details über sämtliche Maschinen unserer Produktion anzuführen. Der Katalog ist für Maschinen mit einem Kapazität von:

6 kg / 13 lb ab der Herstell-Nr. 6R003336LJ,

7 kg / 18 lb ab der Herstell-Nr. 7R013056LG,

10 kg / 25 lb ab der Herstell-Nr. 10R015372LG.

Maschinenausführung mit Münzgerät, Kennzeichnung MINC, oder ohne Münzgerät

- Heizung: Elektro, dampf

INHALT

SP521593.....Rahmen	5
SP521464A...Mantel	7
SP522072A...Steuerpaneel MCB 6B	11
SP504667D ...Steuerpaneel MCB EC, MCB FC	13
SP527053.....Münzgerät	17
SP520787B...Abdeckung oben	19
SP521450A...Türschloß	21
SP504627D ...Tür	23
SP504626D ...Wasch- und Außentrommel	25
SP513348B...Antrieb 6kg / 15lb, 7kg / 18lb	29
SP513349C ...Antrieb 10kg / 25lb	31
SP527057Heckpaneel	33
SP520788.....Füllbehälter, Schlauch.....	37
SP527008.....Elektroteile.....	39
SP527058.....Nabe 6kg / 15lb, 7kg / 18lb.....	41
SP521596.....Nabe 10kg / 25lb	43

INTRODUCCIÓN

Para un recambio en la máquina deben usarse las piezas originales. Después de la intervención de servicio, hay que asegurar todos los paneles al estado primordial y poner este Manual a un cierto lugar para servirle de información eventual.

Si usted telefona o escribe con respecto a su máquina, sírvase siempre indicar el tipo, modelo y número de serie. El tipo, modelo y número de serie están indicados en el rótulo de fabricación que está fijado en la parte posterior de la máquina o en la parte posterior del Manual.

El fabricante cuando quiera, sin previo aviso se reserva el derecho de modificar las especificaciones que están indicadas en este catálogo. Todos los datos son sólo informativos.

Sírvase dar cuenta de que este catálogo se refiere sólo a las informaciones generales, porque es imposible indicar un sumario completo de todos los detalles sobre todas las máquinas de nuestra fabricación.

El catálogo está destinado para las máquinas con capacidad de/ a contar del número de fabricación:

6 kgs/13 lb a contar del número de fabricación 6R003336LJ,

7 kgs/18 lb a contar del número de fabricación 7R013056LG,

10kgs/25 lb a contar del número de fabricación 10R015372LG.

modelo de máquina con monedero, señalización MONED, o sin monedero

- calentamiento: eléctricas, válvula

ÍNDICE

SP521593..... Bastidor.....	5
SP521464A ... Capotaje	7
SP522072A ... Pizarra de control MCB 6B.....	11
SP504667D ... Pizarra de control MCB EC, MCB FC	13
SP527053..... Monedero.....	17
SP520787B ... Cubierta superior.....	19
SP521450A ... Cerradura de puerta	21
SP504627D ... Puerta	23
SP504626D ... Tambor exterior y de lavar	25
SP513348B ... Propulsión 6kg / 15lb, 7kg / 18lb.....	29
SP513349C ... Propulsión 10kg / 25lb	31
SP527057..... Panel trasero.....	33
SP520788..... Tolla, Manguera	37
SP527008..... Piezas eléctricas.....	39
SP527058..... Cubo 6kg / 15lb, 7kg / 18lb.....	41
SP521596..... Cubo 10kg / 25lb	43

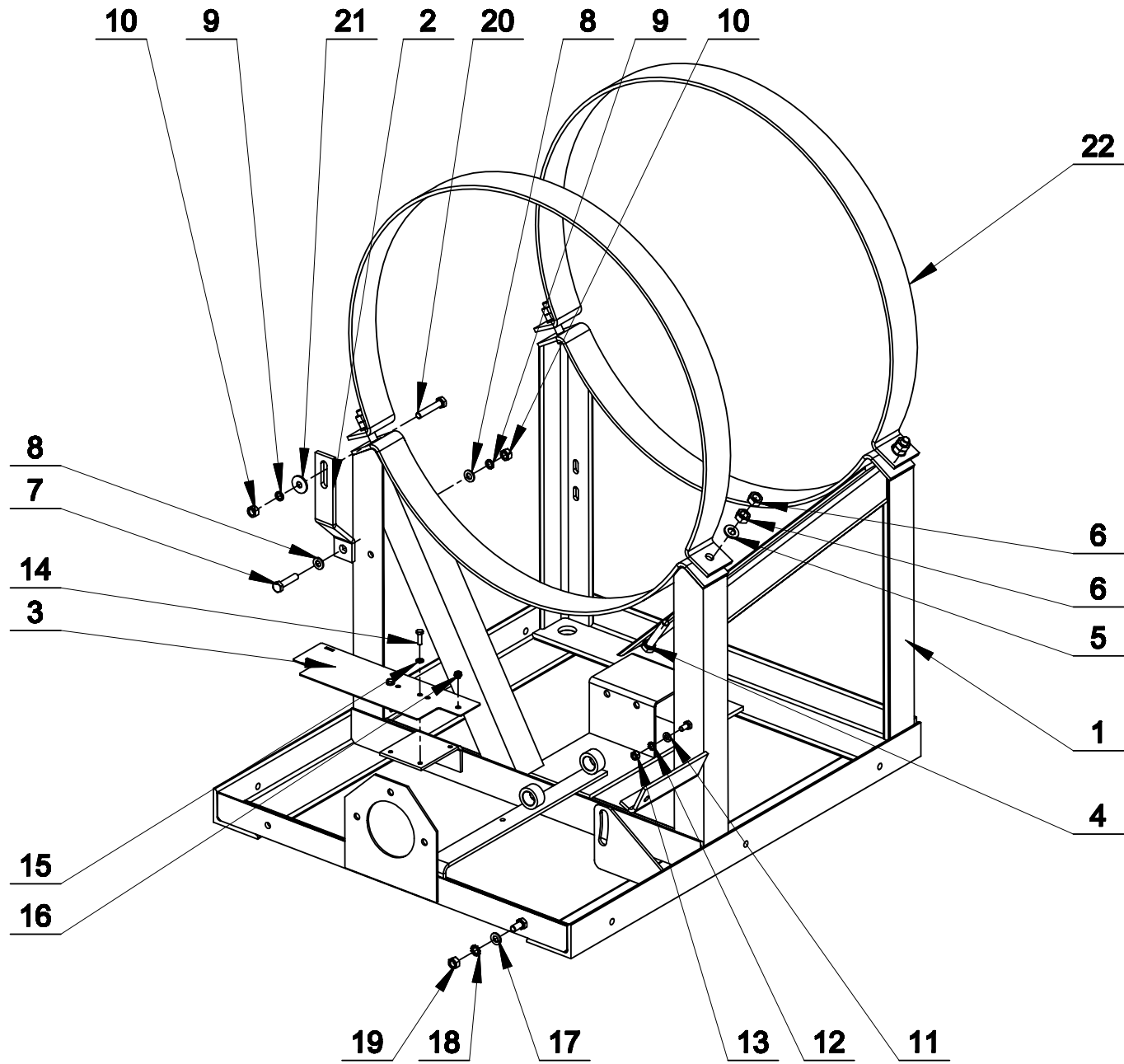

Frame: drawing nr. 521593

1	SP515269	Frame welded, 6kg / 15lb	Bâti- ensemble soudé, 6kg / 15lb	Ständer- Schweißteil, 6kg / 15lb	Bastidor- pieza soldada, 6kg / 15lb
1	SP515244	Frame welded, 7kg / 18lb	Bâti- ensemble soudé, 7kg / 18lb	Ständer- Schweißteil, 7kg / 18lb	Bastidor- pieza soldada, 7kg / 18lb
1	SP515246	Frame welded, 10kg / 25lb	Bâti- ensemble soudé, 10kg / 25lb	Ständer- Schweißteil, 10kg / 25lb	Bastidor- pieza soldada, 10kg / 25lb
2	SPR07100010214	Tub support brace	Fixation tambour	Trommelhalter	Sujetador de tambor
3	SP509826	Control holder	Porte de commande	Halterung steuerung	Sujetador del mando
4	SP309933001050	Bolt M10x50	Vis M10x50	Schraube M10x50	Tornillo M10x50
5	SP311125000010	Washer M10	Rondelle M10	Unterlegscheibe M10	Arandela M10
6	SP310934000010	Nut M10	Écrou M10	Mutter M10	Tuerca M10
7	SP309933000835	Bolt M8x35	Vis M8x35	Schraube M8x35	Tornillo M8x35
8	SP311125000008	Washer M8	Rondelle M8	Unterlegscheibe M8	Arandela M8
9	SP311127000008	Washer M8	Rondelle M8	Unterlegscheibe M8	Arandela M8
10	SP310934000008	Nut M8	Écrou M8	Mutter M8	Tuerca M8
11	SP311125240006	Washer M6	Rondelle M6	Unterlegscheibe M6	Arandela M6
12	SP311679824006	Lock washer external teeth M6	Rondelle à crans multiples du bord interne M6	Fächerscheibe M6	Arandela en abanico M6
13	SP310934240006	Nut M6	Écrou M6	Mutter M6	Tuerca M6
14	SP309933000516	Bolt M5x16	Vis M5x16	Schraube M5x16	Tornillo M5x16
15	SP311125000005	Washer M5	Rondelle M5	Unterlegscheibe M5	Arandela M5
16	SP313251002104	Riveting blind nut M4	Ecrou-rivet M4	Nietmutter M4	Tuerca remachadora M4
17	SP311125240008	Washer M8	Rondelle M8	Unterlegscheibe M8	Arandela M8
18	SP311679824008	Lock washer external teeth M8	Rondelle à crans multiples du bord interne M8	Fächerscheibe M8	Arandela en abanico M8
19	SP310934240008	Nut M8	Écrou M8	Mutter M8	Tuerca M8
20	SP309933000845	Bolt M8x45	Vis M8x45	Schraube M8x45	Tornillo M8x45
21	SP311902100008	Washer M8	Rondelle M8	Unterlegscheibe M8	Arandela M8
22	SPR07101002012	Flange	Semelle	band	Banda

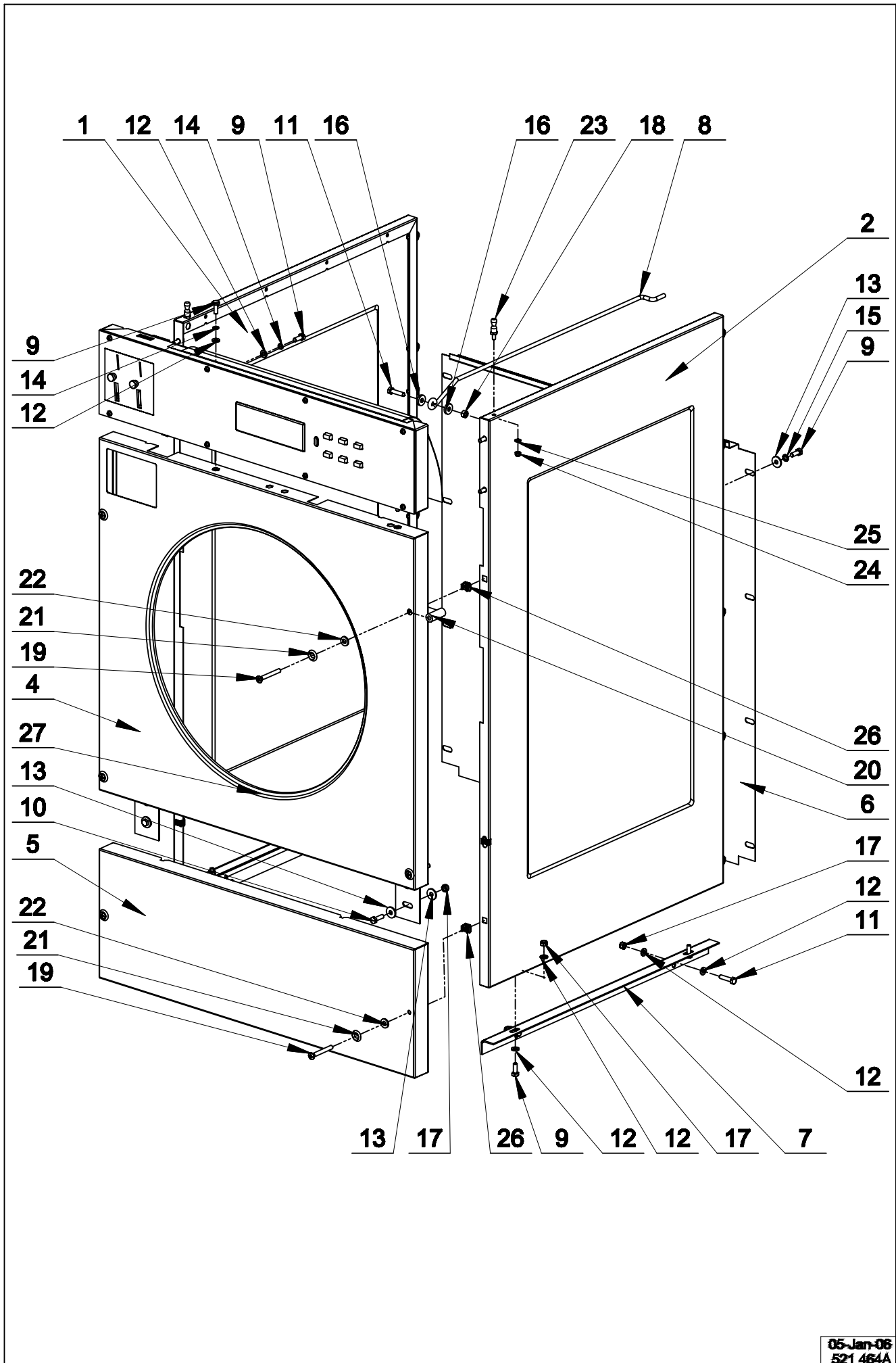

05-Jan-06
521 464A

Cabinet: drawing nr. 521464A

1	SP520746	Left side panel complete, 6kg / 15lb, 7kg / 18lb	Panneau latéral gauche, 6kg / 15lb, 7kg / 18lb	Seitentafel links, 6kg / 15lb, 7kg / 18lb	Cubierta lateral izquierda, 6kg / 15lb, 7kg / 18lb
1	SP520747	Left side panel complete, 10kg / 25lb	Panneau latéral gauche, 10kg / 25lb	Seitentafel links, 10kg / 25lb	Cubierta lateral izquierda, 10kg / 25lb
2	SP520748	Right side panel complete, 6kg / 15lb, 7kg / 18lb	Panneau latéral droit 6kg / 15lb, 7kg / 18lb	Seitentafel rechts 6kg / 15lb, 7kg / 18lb	Cubierta lateral derecha 6kg / 15lb, 7kg / 18lb
2	SP520749	Right side panel complete, 10kg / 25lb	Panneau latéral droit 10kg / 25lb	Seitentafel rechts 10kg / 25lb	Cubierta lateral derecha 10kg / 25lb
4	SP520720	Front panel coin, round door, St. St. 6kg / 15lb, 7kg / 18lb	Panneau avant avec monnayeur porte ronde 6kg / 15lb, 7kg / 18lb	Fronttafel mit Münzgerät rundtür 6kg / 15lb, 7kg / 18lb	Panel delan. moned. Puerta redonda 6kg / 15lb, 7kg / 18lb
4	SP504850	Front panel coin, round door, white, 6kg / 15lb, 7kg / 18lb	Panneau avant avec monnay. blanc porte ronde, 6kg / 15lb, 7kg / 18lb	Fronttafel mit Münzgerät weiß rundtür, 6kg / 15lb, 7kg / 18lb	Panel delan. moned. blanca Puerta, 6kg / 15lb, 7kg / 18lb
4	SP504864	Front panel coin, round door, yellow, 6kg / 15lb, 7kg / 18lb	Panneau avant avec monnay. jaune porte ronde	Fronttafel mit Münzgerät gelb rundtür,	Panel delan. moned. amarilla Puerta redonda,
4	SP504866	Front panel coin, round door, orange, 6kg / 15lb, 7kg / 18lb	Panneau avant avec monnay. orange porte ronde	6kg / 15lb, 7kg / 18lb Fronttafel mit Münzgerät orange rundtür	6kg / 15lb, 7kg / 18lb Panel delan. moned. naranjada Puerta redonda
4	SP507787	Front panel coin, round door, blue, 6kg / 15lb, 7kg / 18lb	Panneau avant avec monnay. bleu porte ronde,	6kg / 15lb, 7kg / 18lb Fronttafel mit Münzgerät blau rundtür,	6kg / 15lb, 7kg / 18lb Panel delantero con moned. azul Puerta redonda,
4	SP500168	Front panel coin, square door, St. St., 6kg / 15lb, 7kg / 18lb	6kg / 15lb, 7kg / 18lb Panneau avant avec monnayeur porte angulaire, 6kg / 15lb, 7kg / 18lb	6kg / 15lb, 7kg / 18lb Fronttafel mit Münzgerät kantige Tür, 6kg / 15lb, 7kg / 18lb	6kg / 15lb, 7kg / 18lb Panel delantero con monedero Puerta cuadrada., 6kg / 15lb, 7kg / 18lb
4	SP507770	Front panel coin, square door, blue, 6kg / 15lb, 7kg / 18lb	Panneau avant avec monnay. bleu porte Angulaire	Fronttafel mit Münzgerät blau kantige Tür	Panel delantero con monedero azul Puerta cuadrada
4	SP102103	Front panel coin, square door, yellow, 6kg / 15lb, 7kg / 18lb	6kg / 15lb, 7kg / 18lb Panneau avant avec monnay. jaune porte angulaire	6kg / 15lb, 7kg / 18lb Fronttafel mit Münzgerät gelb Tür blau	6kg / 15lb, 7kg / 18lb Panel delantero con monedero amarilla Puberta
4	SP520721	Front panel coin, round door, St. St., 10kg / 25lb	6kg / 15lb, 7kg / 18lb Panneau avant avec monnay. porte ronde 10kg / 25lb	6kg / 15lb, 7kg / 18lb Fronttafel mit Münzgerät rundtür 10kg / 25lb	6kg / 15lb, 7kg / 18lb Panel delantero con monedero Puerta redonda 10kg / 25lb
4	SP504882	Front panel coin, round door, white, 10kg / 25lb	Panneau avant avec monnay. blanc porte ronde 10kg / 25lb	Fronttafel mit Münzgerät weiß rundtür 10kg / 25lb	Panel delantero con moned. blanca Puerta Redonda 10kg / 25lb
4	SP504883	Front panel coin, round door, yellow, 10kg / 25lb	Panneau avant avec monnay. jaune porte ronde 10kg / 25lb	Fronttafel mit Münzgerät gelb rundtür 10kg / 25lb	Panel delantero con moned. amarilla Puberta Redonda 10kg / 25lb
4	SP504884	Front panel coin, round door, orange, 10kg / 25lb	Panneau avant avec monnay. orange porte Ronde 10kg / 25lb	Fronttafel mit Münzgerät orange rundtür 10kg / 25lb	Panel delantero con moned. naranjada Puerta Redonda 10kg / 25lb
4	SP507789	Front panel coin, round door, blue, 10kg / 25lb	Panneau avant avec monnay. bleu porte ronde 10kg / 25lb	Fronttafel mit Münzgerät blau rundtür 10kg / 25lb	Panel delantero con moned. azul Puberta redonda 10kg / 25lb
4	SP500175	Front panel coin, square door, St. St., 10kg / 25lb	Panneau avant avec monnayeur porte angulaire inox. 10kg / 25lb	Fronttafel mit Münzgerät kantige Tür nichtrostend 10kg / 25lb	Panel delantero con monedero Puerta cuadrada inox. 10kg / 25lb
4	SP507761	Front panel coin, square door, blue, 10kg / 25lb	Panneau avant avec monnay. bleu porte angulaire 10kg / 25lb	Fronttafel mit Münzgerät kantige Tür blau 10kg / 25lb	Panel delantero con monedero azul Puerta cuadrada 10kg / 25lb
4	SP102104	Front panel coin, square door, yellow, 10kg / 25lb	Panneau avant avec monnay. jaune porte angulaire 10kg / 25lb	Fronttafel mit Münzgerät gelb Tür blau 10kg / 25lb	Panel delantero con monedero amarilla Puerta cuadrada 10kg / 25lb
4	SPR07115100013	Front panel OPL, round door, St. St., 6kg / 15lb, 7kg / 18lb	Panneau avant-touches fonction porte ronde 6kg / 15lb, 7kg / 18lb	Fronttafel mit Taster für Rundtür 6kg / 15lb, 7kg / 18lb	Panel delantero con botones puerta redonda 6kg / 15lb, 7kg / 18lb
4	SP501410	Front panel OPL, round door, white, 6kg / 15lb, 7kg / 18lb	Panneau avant-touches blanc porte ronde, 6kg / 15lb, 7kg / 18lb	Fronttafel mit Taster weiß für Rundtür 6kg / 15lb, 7kg / 18lb	Panel delantero con botones blanca puerta redonda 6kg / 15lb, 7kg / 18lb
4	SP501412	Front panel OPL, round door, yellow, 6kg / 15lb, 7kg / 18lb	Panneau avant-touches jaune porte ronde 6kg / 15lb, 7kg / 18lb	Fronttafel mit Taster gelb für Rundtür 6kg / 15lb, 7kg / 18lb	Panel delantero con botones amarilla puerta redonda 6kg / 15lb, 7kg / 18lb
4	SP501411	Front panel OPL, round door, orange, 6kg / 15lb, 7kg / 18lb	Panneau avant-touches orange porte ronde 6kg / 15lb, 7kg / 18lb	Fronttafel mit Taster orange für Rundtür 6kg / 15lb, 7kg / 18lb	Panel delantero con botones naranjada puerta redonda 6kg / 15lb, 7kg / 18lb
4	SP507786	Front panel OPL, round door, blue, 6kg / 15lb, 7kg / 18lb	Panneau avant-touches bleu porte ronde 6kg / 15lb, 7kg / 18lb	Fronttafel mit Tasten, blau, Rundtür 6kg / 15lb, 7kg / 18lb	Panel delantero con botones azul puerta redonda 6kg / 15lb, 7kg / 18lb
4	SP500166	Front panel OPL, square door, St. St., 6kg / 15lb, 7kg / 18lb	Panneau avant-touches fonction porte angulaire 6kg / 15lb, 7kg / 18lb	Fronttafel mit Taster für kantige Tür 6kg / 15lb, 7kg / 18lb	Panel delantero con botones puerta cuadrada 6kg / 15lb, 7kg / 18lb
4	SP509829	Front panel OPL, square door, blue, 6kg / 15lb, 7kg / 18lb	Panneau avant-touches bleu porte angulaire 6kg / 15lb, 7kg / 18lb	Fronttafel mit Tasten, blau, kantige Tür 6kg / 15lb, 7kg / 18lb	Panel delantero con botones azul puerta cuadrada 6kg / 15lb, 7kg / 18lb
4	SPR10115100013	Front panel OPL, round door, St. St. 10kg / 25lb	Panneau avant-touches fonction 10kg / 25lb	Fronttafel mit Taster 10kg / 25lb	Panel delantero con botones 10kg / 25lb
4	SP501426	Front panel OPL, round door, white, 10kg / 25lb	Panneau avant-touches blanc porte ronde 10kg / 25lb	Fronttafel mit Taster weiß für Rundtür 10kg / 25lb	Panel delantero con botones blanca puberta redonda 10kg / 25lb
4	SP501428	Front panel OPL, round door, yellow, 10kg / 25lb	Panneau avant-touches jaune porte ronde 10kg / 25lb	Fronttafel mit Taster gelb für Rundtür 10kg / 25lb	Panel delantero con botones amarilla puerta redonda 10kg / 25lb
4	SP501427	Front panel OPL, round door, orange, 10kg / 25lb	Panneau avant-touches orange porte ronde 10kg / 25lb	Fronttafel mit Taster orange für Rundtür 10kg / 25lb	Panel delantero con botones naranjada puerta redonda 10kg / 25lb
4	SP507788	Front panel OPL, round door, blue, 10kg / 25lb	Panneau avant-touches bleu porte ronde 10kg / 25lb	Fronttafel mit Tasten, blau, Rundtür 10kg / 25lb	Panel delantero con botones azul puerta redonda 10kg / 25lb
4	SP500173	Front panel OPL, square door, St. St. 10kg / 25lb	Panneau avant-touches fonction porte angulaire 10kg / 25lb	Fronttafel mit Taster für kantige Tür 10kg / 25lb	Panel delantero con botones puerta cuadrada 10kg / 25lb
5	SPPRI162001081	Service panel - St. St.	Carter de service	Service-Tafel	Panel de servicio
5	SPPRI162001086	Service panel - white	Carter de service blanc	Service-Tafel weiß	Panel de servicio blanca
5	SPPRI162001084	Service panel - yellow	Carter de service jaune	Service-Tafel gelb	Panel de servicio amarilla
5	SPPRI162001085	Service panel - orange	Carter de service orange	Service-Tafel orange	Panel de servicio naranjada
5	SP507710	Service panel - blue	Panneau d'entretien bleu	Service-Tafel blau	Panel de servicio azul
6	SPR07100011211	Rear cover, 6kg / 15lb, 7kg / 18lb	Panneau arrière 6kg / 15lb, 7kg / 18lb	Hinterabdeckung 6kg / 15lb, 7kg / 18lb	Cubierta trasera 6kg / 15lb, 7kg / 18lb
6	SP518198	Rear cover for steam heating, 6kg / 15lb, 7kg / 18lb	Panneau arrière (chauffage vapeur) 6kg / 15lb, 7kg / 18lb	Hinterabdeckung -Dampfheizung 6kg / 15lb, 7kg / 18lb	Cubierta trasera - calefacción a vapor 6kg / 15lb, 7kg / 18lb
6	SPR10100011211	Rear cover, 10kg / 25lb	Panneau arrière 10kg / 25lb	Hinterabdeckung 10kg / 25lb	Cubierta trasera 10kg / 25lb

Cabinet: drawing nr. 521464A

6	SP527016	Rear cover for steam heating, 10kg / 25lb	Panneau arrière (chauffage vapeur) 10kg / 25lb	Hinterabdeckung -Dampfheizung 10kg / 25lb	Cubierta trasera – calefacción a vapor 10kg / 25lb
7	SPR07114002113	Support for side panels, 6kg / 15lb, 7kg / 18lb	Cornière 6kg / 15lb, 7kg / 18lb	Winkelstück 6kg / 15lb, 7kg / 18lb	Escuadra 6kg / 15lb, 7kg / 18lb
7	SPR10114002113	Support for side panels, 10kg / 25lb	Cornière 10kg / 25lb	Winkelstück 10kg / 25lb	Escuadra 10kg / 25lb
8	SPPRI610000078	Draw bar	Tringle	Zugstange	Tirante
9	SP309933000616	Bolt M6x16	Vis M6x16	Schraube M6x16	Tornillo M6x16
10	SP309933000620	Bolt M6x20	Vis M6x20	Schraube M6x20	Tornillo M6x20
11	SP309933000625	Bolt M6x25	Vis M6x25	Schraube M6x25	Tornillo M6x25
12	SP311125000006	Washer 6,4	Rondelle 6,4	Unterlegscheibe 6,4	Arandela 6,4
13	SP311902100006	Washer 6	Rondelle 6	Unterlegscheibe 6	Arandela 6
14	SP311127000006	Washer 6	Rondelle 6	Unterlegscheibe 6	Arandela 6
15	SP311679800006	Lock washer external teeth M6	Rondelle à crans M6	Fächerunterlegscheibe M6	Arandela en abanico M6
16	SP311734900006	Washer M6	Rondelle M6	Unterlegscheibe M6	Arandela M6
17	SP310985000006	Nut M6	Écrou M6	Mutter M6	Tuerca M6
18	SP310934000006	Nut M6	Écrou M6	Mutter M6	Tuerca M6
19	SP309966240650	Bolt M6x50	Vis M6x50	Schraube M6x50	Tornillo M6x50
20	SPR07114002414	Distance tube	Tube d'écartement	Distanzrohr	Tube distanciador
21	SPPRI247000001	Washer M6	Rondelle M6	Unterlegscheibe M6	Arandela M6
22	SPPRI521002001	Washer 15x7x2	Rondelle 15x7x2	Unterlegscheibe 15x7x2	Arandela 15x7x2
23	SPPRI611000023	Srv pin	Téton	Zapfen	Gorrón
24	SP310985000005	Nut M5	Écrou M5	Mutter M5	Tuerca M5
25	SP311125000005	Washer 5,3	Rondelle 5,3	Unterlegscheibe 5,3	Arandela 5,3
26	SPPRI229000004	Nut M6	Écrou M6	Mutter M6	Tuerca M6
27	SPPRI505000058 SP524644	Profiled sealing Main wiring, (not shown)	Garniture d'étanchéité profilée Faisceau principal de fils conducteurs, (n'est pas représenté)	Profildichtung Hauptkabelbaum (nicht abgebildet)	Junta del perfil Haz de conductores principal, (no se encuentra en la imagen)
	SPRM4700001429 SP520032	Door lock wiring, (not shown) Emergency stop wiring (OPL), (not shown)	Bloc serrure (n'est pas représenté) Botte de fils conducteurs de « l'arrêt central » (OPL) (non représenté sur la figure).	Schloßrangier (nicht abgebildet) Kabelbaum „Not-Aus“ (OPL) (nicht dargestellt)	Haz de conductores de la cerradura (no se encuentra en la imagen) Manojo de llaves «central stop» (OPL) (no está en la imagen)

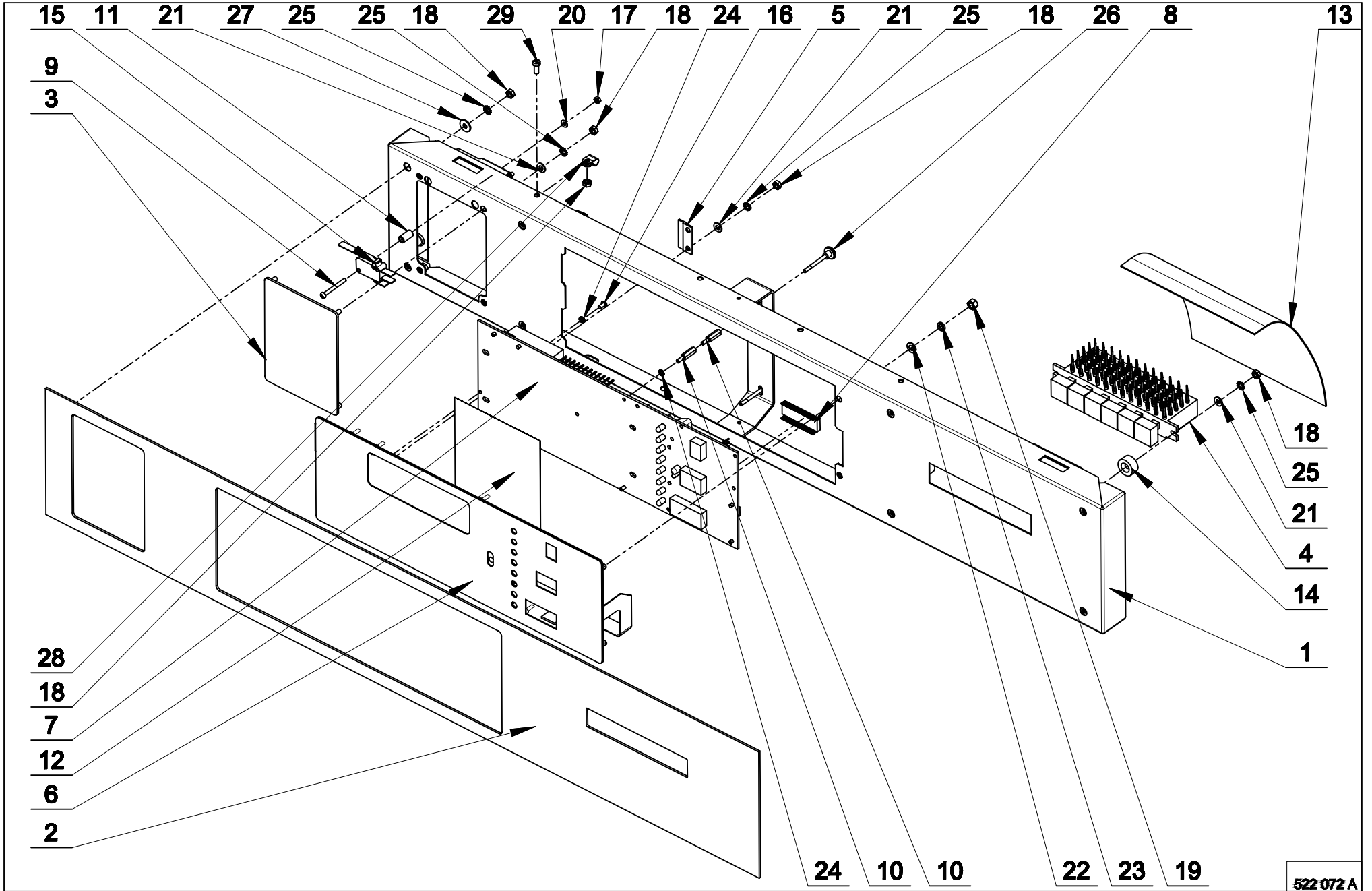

Control panel MCB 6B: drawing nr. 522072A

1	SP521583	Control panel	Pupitre de commande	Steuertafel	Pizarra de control
2	SP516665	Facia panel	Panneau noir	Vorderpaneel	Panel delantero
3	SP101266	Label	Etiquette	Schild	Rótulo
4	SPPRI348011091	6-buttons switch	Interrupteur à 6 boutons	6-Tastenschalter	Interruptor de 6 botones
5	SPPRI185000228	Z-profile	Profil Z	Z-Profil	Perfil en Z
6	SP516666	Keyboard	Clavier	Tastatur	Teclado
7	SP516694	Programmer board	Carte du programmeur	Programmatorplatte	Tablero del programador
8	SP526001	Memory	Mémoire	Speicher	Memoria
9	SP503170	Bolt M3x30	Vis M3x30	Schraube M3x30	Tornillo M3x30
10	SP101040	Spacer M3x15	Tube d'écartement M3x15	Distanzrohr M3x15	Tubito de distancia M3x15
11	SP503168	Round plastic spacer	Petit tube d'espacement	Distanzröhrchen	Tubito distanciador
12	SP516703	Label „6“	Etiquette „6“	Schild „6“	Rótulo „6“
12	SP516704	Label „7“	Etiquette „7“	Schild „7“	Rótulo „7“
12	SP516705	Label „10“	Etiquette „10“	Schild „10“	Rótulo „10“
13	SPPRI543000004	Plastic cover	Couvercle plastique	Kunststoffabdeckung	Cubierta plastificada
14	SPPRI543000005	Washer	Rondelle	Unterlegscheibe	Arandela
15	SPPRI610011077	Microswitch	Microrupteur	Mikrohalter	Microinterruptor
16	SP309798500306	Bolt M3x6	Vis M3x6	Schraube M3x6	Tornillo M3x6
17	SP310934000003	Nut M3	Écrou M3	Mutter M3	Tuerca M3
18	SP310934000004	Nut M4	Écrou M4	Mutter M4	Tuerca M4
19	SP310934000005	Nut M5	Écrou M5	Mutter M5	Tuerca M5
20	SP311125000003	Washer 3,2	Rondelle 3,2	Unterlegscheibe 3,2	Arandela 3,2
21	SP311125000004	Washer 4,3	Rondelle 4,3	Unterlegscheibe 4,3	Arandela 4,3
22	SP311125000005	Washer 5,3	Rondelle 5,3	Unterlegscheibe 5,3	Arandela 5,3
23	SP311127000005	Washer 5	Rondelle 5	Unterlegscheibe 5	Arandela 5
24	SP311679800003	Lock washer external teeth M3	Rondelle à crans M3	Fächerunterlegscheibe M3	Arandela en abanico M3
25	SP311679800004	Lock washer external teeth M4	Rondelle à crans M4	Fächerunterlegscheibe M4	Arandela en abanico M4
26	SP101041	Knurled thumb screw with collar M3x30	Vis à tête rainurée M3x30	Rändelschraube M3x30	Tornillo con cabeza moleteada M3x30
27	SP311902100004	Washer M4	Rondelle M4	Unterlegscheibe M4	Arandela M4
28	SP502214	Tube clip	Attache tubulaire	Rohrschelle	Broche de tubo
29	SP309084000410 SP516099	Bolt M4x10 6-buttons wiring (not shown)	Vis M4x10	Schraube M4x10	Tornillo M4x10

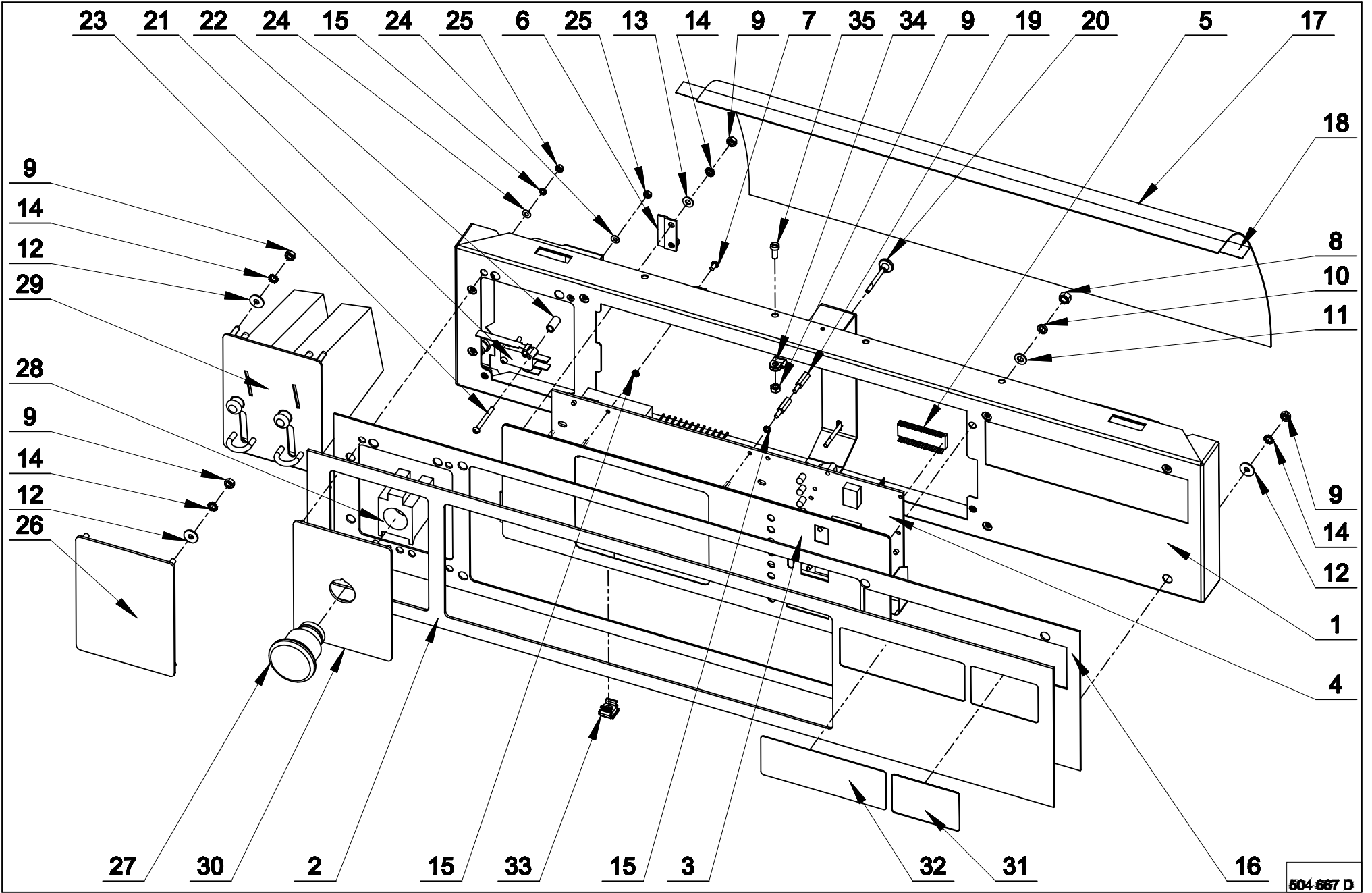

Control panel MCB EC, MCB FC: drawing nr. 504667D

1	SP504824	Control panel MCB	Pupitre de commande MCB	Steuertafel MCB	Pizarra de control MCB
2	SPPRI549000116	Facia panel grey	Panneau gris avant	Vorderpaneel grau	Panel delantero gris
2	SPPRI549000120	Facia panel black	Panneau noir avant	Vorderpaneel schwarz	Panel delantero negro
3	SPPRI348000123	Keyboard grey MCB EC	Clavier gris MCB EC	Tastatur grau MCB EC	Teclado gris MCB EC
3	SP100521	Keyboard grey MCB FC	Clavier gris MCB FC	Tastatur grau MCB FC	Teclado gris MCB FC
3	SP101490	Keyboard MCB EC grey vandal proof	Clavier gris MCB EC résistant contre vandalisme	Tastatur grau MCB EC wandalismusbeständig	Teclado gris MCB EC resistente al vandalismo
3	SP101584	Keyboard MCB EC Nortec	Clavier MCB FC Nortec	Tastatur MCB FC Nortec	Teclado MCB FC Nortec
3	SP100052	Keyboard black MCB EC	Clavier noir MCB EC	Tastatur schwarz MCB EC	Teclado negro MCB EC
3	SP100629	Keyboard black MCB FC	Clavier noir MCB FC	Tastatur schwarz MCB FC	Teclado negro MCB FC
4	SP516694	Timer MCB EC	Temporisateur MCB EC	Zeitgeber MCB EC	Medidor de tiempo MCB EC
4	SP516696	Timer MCB FC	Temporisateur MCB FC	Zeitgeber MCB FC	Medidor de tiempo MCB FC
4	SP516884	Timer MCB EC, (for vandalism free keyboard)	Temporis. MCB EC (pour le clavier résistant contre vandal.)	Zeitgeber MCB EC(für eine wandalismusbeständige Tastatur)	Medidor de tiem. MCB EC para el teclado resist. al vandal)
5	SP526001	Memory	Mémoire	Speicher	Memoria
6	SPPRI185000228	Z-profil keyboard	Profile Z Clavier	Z-Profil Tastatur	Perfil en Z Teclado
7	SP309798500306	Bolt M3x6	Vis M3x6	Schraube M3x6	Tornillo M3x6
8	SP310934000005	Nut M5	Écrou M5	Mutter M5	Tuerca M5
9	SP310934000004	Nut M4	Écrou M4	Mutter M4	Tuerca M4
10	SP311127000005	Washer M5	Rondelle M5	Unterlegscheibe M5	Arandela M5
11	SP311125000005	Washer M5	Rondelle M5	Unterlegscheibe M5	Arandela M5
12	SP311902100004	Washer M4	Rondelle M4	Unterlegscheibe M4	Arandela M4
13	SP311125000004	Washer M4	Rondelle M4	Unterlegscheibe M4	Arandela M4
14	SP311679800004	Lock washer external teeth M4	Rondelle à crans M4	Fächerunterlegscheibe M4	Arandela en abanico M4
15	SP311679800003	Washer M3	Rondelle M3	Unterlegscheibe M3	Arandela M3
16	SP101803	Control panel label, (for vandalism free keyboard)	Étiquette de panneau de commande (pour le clavier résistant contre vandal.)	Schild Steuerpaneel (für eine wandalismusbeständige Tastatur)	Rótulo de pizarra de control(para el teclado resist. al vandal)
17	SPPRI543000004	Plastic cover	Couvercle plastique	Kunststoffabdeckung	Cubierta plástica
18	SP510846	Adhesive tape reversible	Bande adhésive double-face	Beidseitiges Klebeband	Cinta adhesiva de dos lados
19	SP101040	Spacer M3x15	Entretoise M3x15	Distanzhalter M3x15	Espaciador M3x15
20	SP101041	Knurled thumb screw with collar M3x30	Vis à tête rainurée M3x30	Rändelschraube M3x30	Tornillo con cabeza moleteada M3x30
21	SPPRI610011077	Microswitch	Microrupteur	Mikroshalter	Microinterruptor
22	SP503168	Round plastic spacer	Petit tube d'espacement	Distanzröhrchen	Tubito distanciador
23	SP503170	Bolt M3x30	Vis M3x30	Schraube M3x30	Tornillo M3x30
24	SP311125000003	Washer M3	Rondelle M3	Unterlegscheibe M3	Arandela M3
25	SP310934000003	Nut M3	Écrou M3	Mutter M3	Tuerca M3
26	SP101266	Logo label (grey)	Logo Etiquette (gris)	Logo Schild (grau)	Logo Rótulo (gris)
26	SP101267	Logo label (black)	Logo Etiquette (noir)	Logo Schild (schwarz)	Logo Rótulo (negro)
27	SP102259	Emergency stop button	Bouton « arrêt central »	Taste „Zentralstop“	Botón «stop central»
28	SP102260	Contact block	Corps du bouton	Körper Taste	Cuerpo del botón
29		Coinmeter, (according to the order)	Monnayeur (selon la commande)	Münzgerät (laut Bestellung)	Monedero (según pedido)
30	SP521701	Label OPL (grey)	Étiquette gris OPL	Schild grau OPL	Rótulo gris de OPL
30	SP521702	Label OPL (black)	Étiquette noir OPL	Schild schwarz OPL	Rótulo negro de OPL
31	SPPRI549010001	Label 6 kg grey	Étiquette gris 6 kg	Schild grau 6 kg	Rótulo gris de 6 kgs
31	SP100244	Label 6 kg black	Étiquette noir 6 kg	Schild schwarz 6 kg	Rótulo negro de 6 kgs
31	SP515178	Label 6,4 kg black	Étiquette noir 6,4 kg	Schild schwarz 6,4 kg	Rótulo negro de 6,4 kgs
31	SPPRI549015001	Label 7 kg grey	Étiquette gris 7 kg	Schild grau 7 kg	Rótulo gris de 7 kgs
31	SPPRI549107001	Label 7 kg black	Étiquette noir 7 kg	Schild schwarz 7 kg	Rótulo negro de 7 kgs
31	SP101709	Label 8 kg grey	Étiquette gris 8 kg	Schild grau 8 kg	Rótulo gris de 8 kgs
31	SPPRI549016001	Label 10 kg grey	Étiquette gris 10 kg	Schild grau 10 kg	Rótulo gris de 10 kgs
31	SP100245	Label 10 kg black	Étiquette noir 10 kg	Schild schwarz 10 kg	Rótulo negro de 10 kgs
31	SP101710	Label 11 kg grey	Étiquette gris 11 kg	Schild grau 11 kg	Rótulo gris de 11 kgs
31	SPPRI549098002	Label 18lb black	Étiquette gris 18 lbs	Schild grau 18 lbs	Rótulo gris de 18 lbs

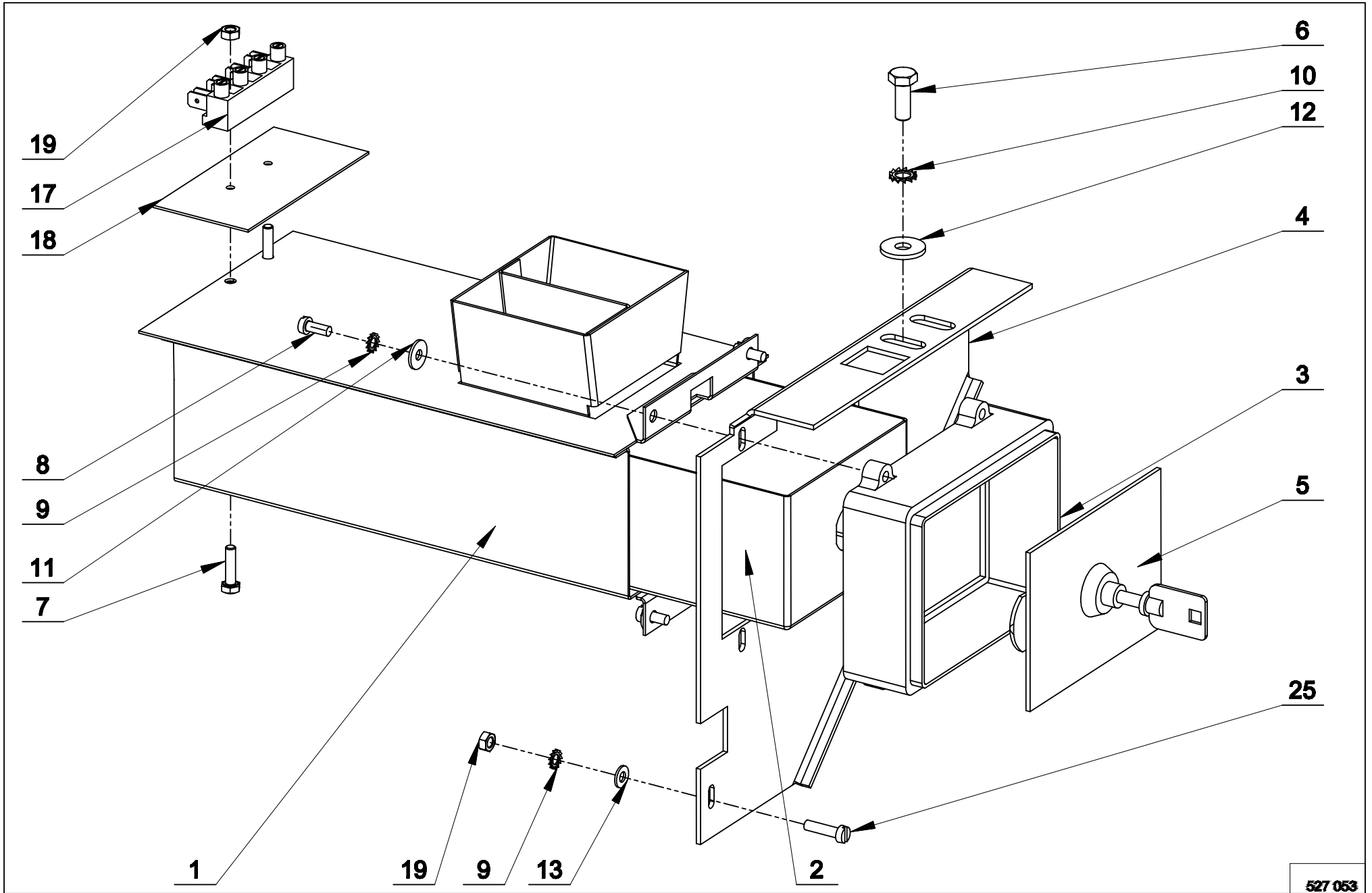

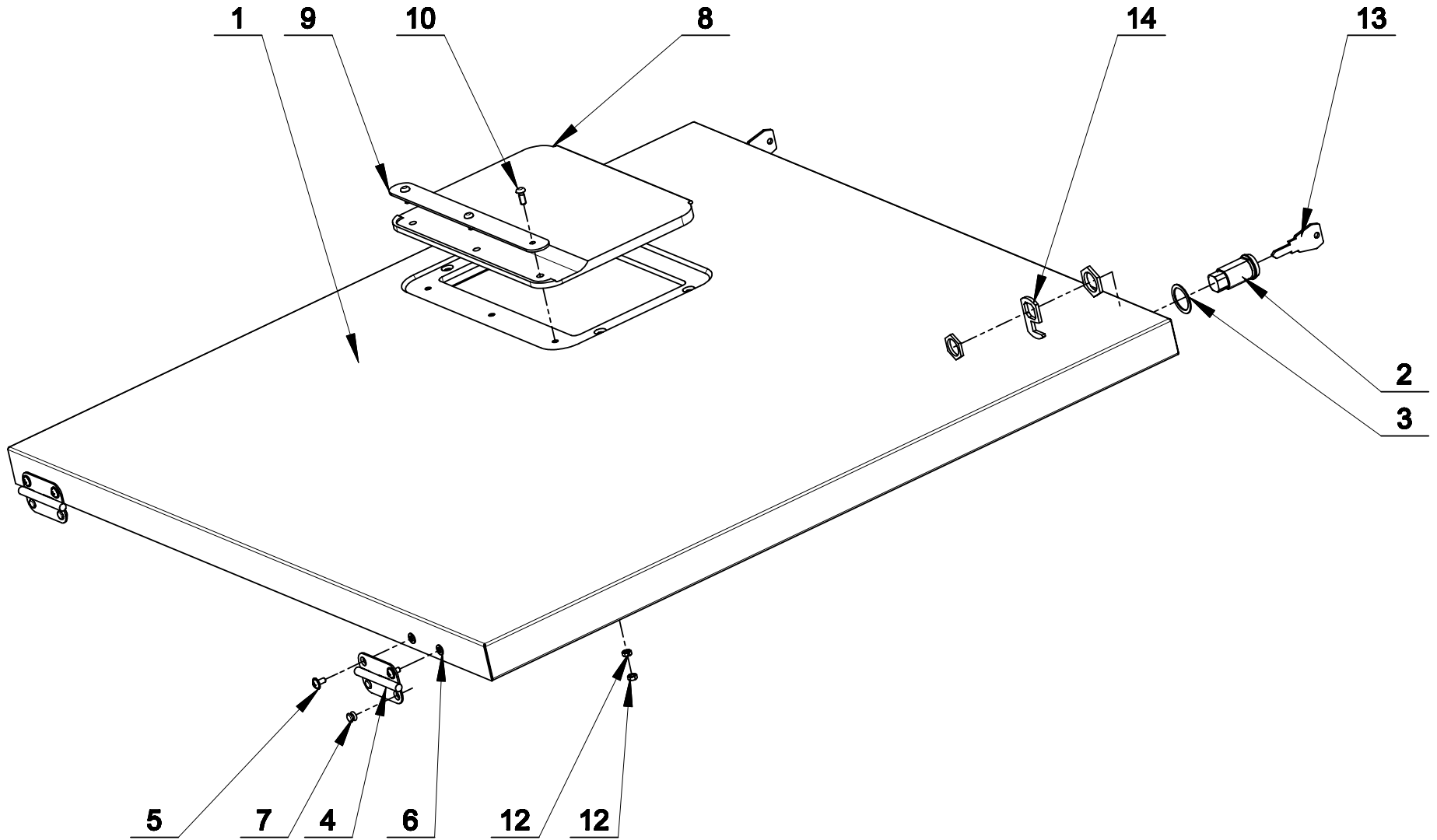

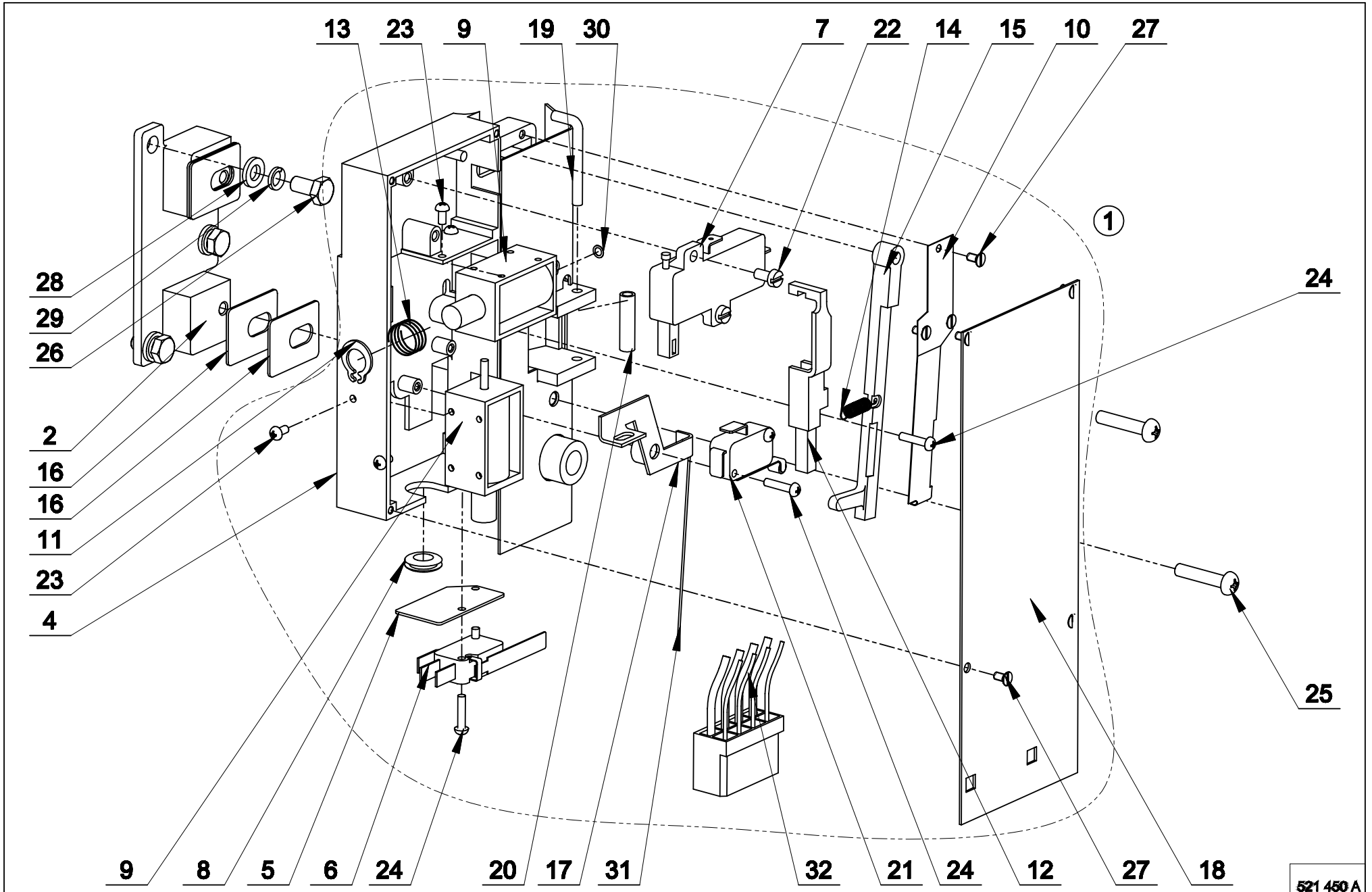

Door lock: drawing nr. 521450A

1	SPPRI610060077	Door lock complete	Serrure complète	Schloß komplett	Cerradura completa
2	SPPRI610000086	Lock intermediate part	Appui	Schloßgrundlage	Base de la cerradura
4	SPPRI610000132	Door lock	Serrure	Schoß	Cerradura
5	SP101154	Isolation washer	Coussin d'isolation	Isolierunterlegscheibe	Arandela aisladora
6	SPPRI610011077	Microswitch	Fixe	Trapez	Barrera
7	SPPRI346000003	Bimetal	Bimétal	Bimetal	Bimetal
8	SP273121008002	Rubber protection	Manchon de caoutchouc	Gummdurchführung	Atravesador de goma
9	SPPRI610012077	Coil	Bobine	Spule	Bobina
10	SPPRI611000047	Leaf spring	Support	Federstütze	Apoyo elástico
11	SPPRI242000013	Retaining ring	Anneau de blocage	Sicherheitsring	Anillo de seguridad
12	SPPRI610000087	Small lock hook	Serrure	Schloßklinke klein	Pestillo de la cerradura pequeño
13	SPPRI611000050	Spring coil	Ressort bobine	Federspule	Resorte de la bobina
14	SPPRI611000048	Spring	Ressort	Feder	Resorte
15	SPPRI610000134	Locking handle part	Tige de commande	Abschlußzugstange	Tirante de cierre
16	SPPRI610001122	Fixed side shim	Cale de réglage	Distanzunterlegscheibe	Arandela distanciadora
17	SPPRI610000135	Emergency opening lever	Bras de commande	Zugstange	Tirante
18	SPM07124000114	Protection plate, St. St.	Couvre-boîte inox.	Abdeckblech - nichtrostend	Chapa de cubierta – inoxidable
19	SPPRI610000090	Lock spindle	Cliquet	Sperre	Cierre
20	SPPRI610000091	Lock tube	Rouleau	Zylinder	Rodillo
21	SPPRI610032077	Microswitch	Microrupteur	Mikroshalter	Microinterruptor
22	SP309084000408	Bolt M4x8	Vis M4x8	Schraube M4x8	Tornillo M4x8
23	SP309798500306	Bolt M3x6	Vis M3x6	Schraube M3x6	Tornillo M3x6
24	SP309798500314	Bolt M3x14	Vis M3x14	Schraube M3x14	Tornillo M3x14
25	SP309798524525	Bolt M5x25	Vis M5x25	Schraube M5x25	Tornillo M5x25
26	SP309933240612	Bolt M6x12	Vis M6x12	Schraube M6x12	Tornillo M6x12
27	SP309963240306	Bolt M3x6	Vis M3x6	Schraube M3x6	Tornillo M3x6
28	SP311125240006	Washer M6	Rondelle 6	Unterlegscheibe 6	Arandela 6
29	SP311127240006	Washer M6	Rondelle 6	Unterlegscheibe 6	Arandela 6
30	SPPRI230000007	Washer 5,1x3,3x0,1	Rondelle 5,1x3,3x0,1 laiton	Unterlegscheibe 5,1x3,3x0,1 Messing	Arandela 5,1x3,3x0,1 latón
31	SPPRI723000004	Emergency opening cord	Tirant de déblocage	Zugstange des Notöffnens	Tirante de la abertura de emergencia
32	SPRM4710001428	Doorlock wiring	Bloc serrure met programmeur electronique	Schloßrangier mit Elektronischer Steuerung	Haz de conduct. de la cerradura program. electrónico
	SP245704003021	Glue for sticking the bolt, (not shown)	Colle à vis, (n'est pas représentée)	Klebstoff für das Schraubenkleben, (nicht abgebildet)	Pegamento para pegar tornillos, (no se encuentra en la imagen)
	SPPRI704000050	Glue, (not shown)	Colle (n'est pas représentée)	Klebstoff (nicht abgebildet)	Pegamento (no se encuentra en la imagen)
	SPPRI704000022	Glue for sticking the bolt - pos. 26, (not shown)	Colle à vis – pos. 26,	Klebstoff für das Schraubenkleben - Pos. 26,	Pegamento para pegar tornillos –pos. 26,

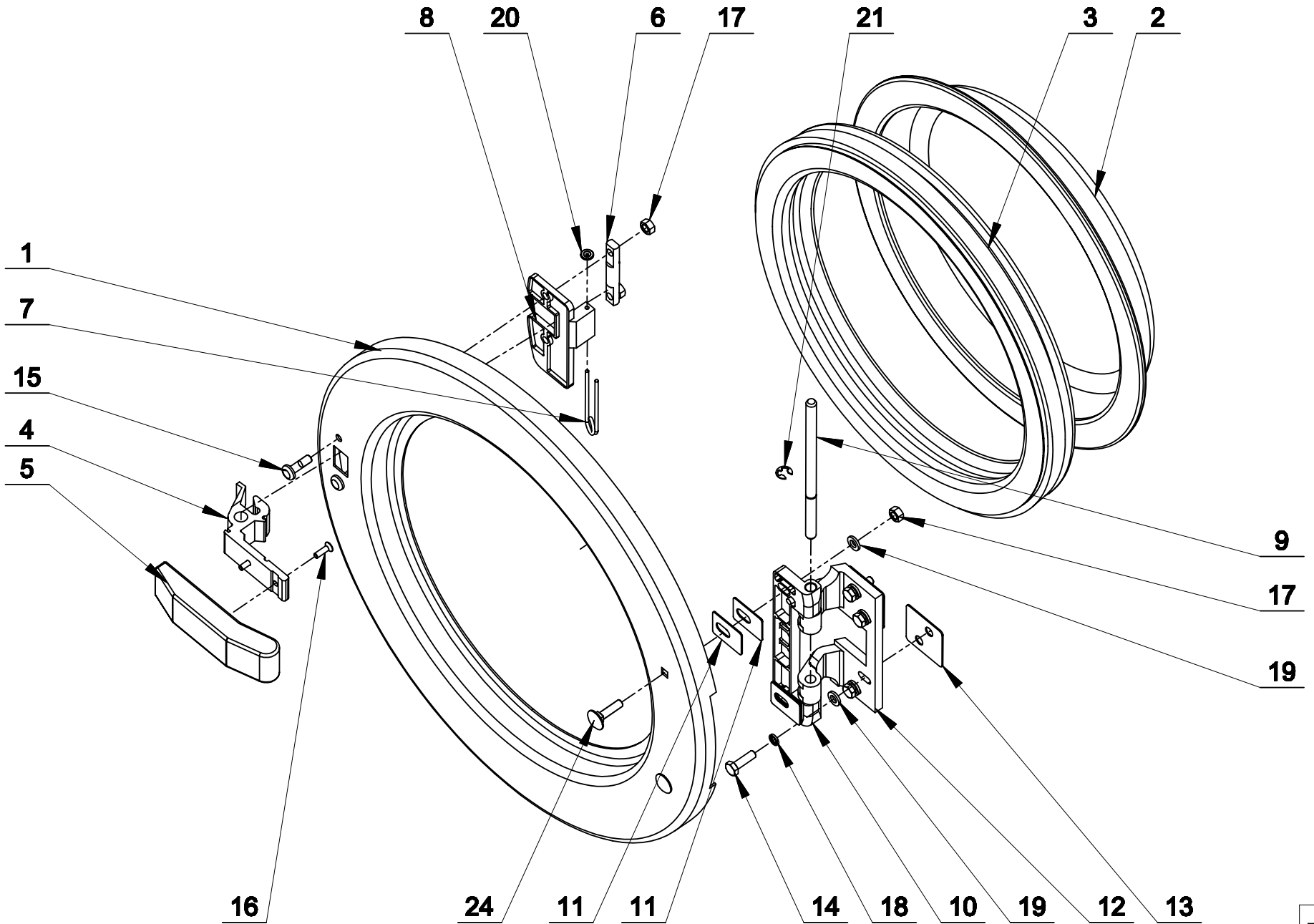

Door: drawing nr. 504627D

1	SP100415	Round door	Porte ronde	Rundtür	Puerta redonda
1	SP500187	Square door	Porte angulaire	Kantige Tür	Puerta cuadrada
2	SPPRI503000001	Door glass	Verre	Türglas	Vidrio de la puerta
3	SPPRI503000004	Door glass rubber	Garniture (de joint)	Dichtung Türglas	Empaquetadura del vidrio de la puerta
4	SP100219	Handle lever (round door)	Poignée de la manche, valable pour portière ronde	Handgriffkurbel, gültig für runde Tür	Manivela, valido para puerta redonda
4	SP504880	Handle lever (square door)	Poignée de la manche, valable pour portière à angles	Handgriffkurbel, gültig für eckige Tür	Manivela, valido para puerta cuadrada
5	SPPRI610011085	Handle (round door)	Manche brillante, valable pour portière ronde	Handgriff glänzend, gültig für runde Tür	Manivela pulido, valido para puerta redonda
5	SP510605	Handle (square door)	Manche noire sans logo, valable pour portière à angles	Handgriff schwarz ohne Logo, gültig für eckige Tür	Manivela negra sin logotipo, valido para puerta cuadrada
6	SPPRI610000089	Handle shaft	Cheville	Bolzen	Fija de la puerta
7	SPPRI611000045	Handle spring	Ressort	Schloßfeder	Resorte de la manivela
8	SPPRI610000082	Handle holder	Plaque suspension	Bandscheibe	Placa de la suspensión
9	SPPRI609000106	Hinge shaft	Tourillon	Türbandbolzen	Fija de la puerta
10	SPPRI610010126	Loose part hinge	Suspension	Türband	Suspensión de la puerta
11	SPPRI610001122	Fixed side shim	Cale de réglage	Distanzunterlegscheibe	Arandela distanciadora
12	SPPRI610000122	Fixed part hinge	Suspension fixe	Türband fest	Suspensión fija de la puerta
13	SPPRI610011026	Loose side shim	Gale de réglage	Distanzunterlegscheibe	Arandela distanciadora
14	SP309933240620	Bolt M6x20	Vis M6x20	Schraube M6x20	Tornillo M6x20
15	SPPRI212000032	Bolt M6x20	Vis M6x20	Schraube M6x20	Tornillo M6x20
16	SP100305	Bolt M4x12 (round door)	Vis M4x12	Schraube M4x12	Tornillo M4x12
17	SP310934240006	Nut M6	Écrou M6	Mutter M6	Tuerca M6
18	SP311127240006	Washer M6	Rondelle M6	Unterlegscheibe M6	Arandela M6
19	SP311125240006	Washer M6	Rondelle M6	Unterlegscheibe M6	Arandela M6
20	SPPRI247010013	Securing washer	Rondelle de blocage	Sicherungsunterlegscheibe	Arandela de seguridad
21	SPPRI242000006	Retaining ring 6	Anneau de blocage 6	Sicherheitsring 6	Anillo de seguridad 6
24	SP516877	Bolt M6x25	Vis M6x25	Schraube M6x25	Tornillo M6x25
	SP245704003021	Glue for sticking the bolts - pos. 15, 24, (not shown)	Colle à vis – pos. 15, 24, (n'est pas représentée)	Klebstoff für das Schraubenkleben - Pos. 15, 24, (nicht abgebildet)	Pegamento para pegar tornillos – pos. 15, 24, (no se encuentra en la imagen)
	SPPRI704000022	Glue for sticking the bolt - pos. 14, (not shown)	Colle à vis – pos. 14 (n'est pas représentée)	Klebstoff für das Schraubenkleben - Pos. 14, (nicht abgebildet)	Pegamento para pegar tornillos – pos. 14 (no se encuentra en la imagen)

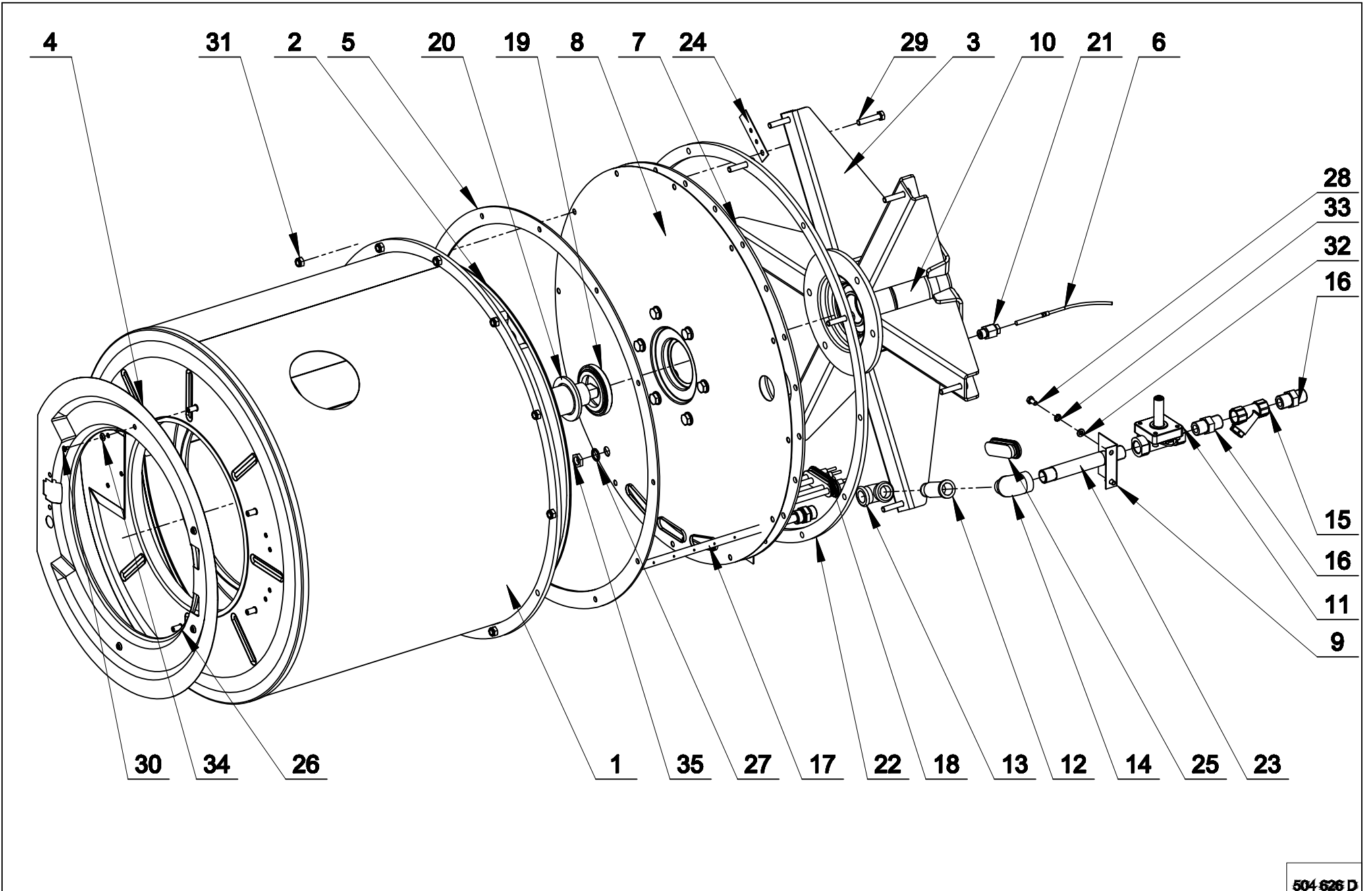

Tub and drum: drawing nr. 504626D

1	SPR06103000011	Tub (round door, 6kg / 15lb)	Cuve (porte ronde 6kg-15lb)	Außentrommel (Rundtür 6kg-15lb)	Tambor exterior (puerta redonda 6kgs-15lbs)
1	SP504890	Tub (square door 6kg / 15lb)	Cuve (porte angulaire 6kg-15lb)	Außentrommel (kantige Tür 6kg-15lb)	Tambor exterior (puerta cuadrada 6kgs-15lbs)
1	SPR071030000	Tub (round door 7kg / 18lb)	Cuve (porte ronde 7kg-18lb)	Außentrommel (Rundtür 7kg-18lb)	Tambor exterior (puerta redonda 7kgs-18lbs)
1	SP011 504817	Tub (square door 7kg / 18lb)	Cuve (porte angulaire 7kg-18lb)	Außentrommel (kantige Tür 7kg-18lb)	Tambor exterior (puerta cuadrada 7kgs-18lbs)
1	SPR10103000011	Tub (round door 10kg / 25lb)	Cuve (porte ronde 10kg-25lb)	Außentrommel (Rundtür 10kg-25lb)	Tambor exterior (puerta redonda 10kgs-25lbs)
1	SP504829	Tub (square door 10kg / 25lb)	Cuve (porte angulaire 10kg-25lb)	Außentrommel (kantige Tür 10kg-25lb)	Tambor exterior (puerta cuadrada 10kgs-25lbs)
2	SP515270	Drum (6kg / 15lb)	Tambour (6kg), concerne la commande par fréquence	Innentrommel (6kg-15lb) für Frequenzantrieb	Tambor interior (6kgs) frec.
2	SP515252	Drum (7kg / 18lb)	Tambour (7kg), concerne la commande par fréquence	Innentrommel (7kg-18lb) für Frequenzantrieb	Tambor interior (7kgs) frec.
2	SP515263	Drum (10kg / 25lb)	Tambour (10kg), concerne la comman. par fréquence	Innentrommel (10kg-25lb) für Frequenzantrieb	Tambor interior (10kgs) para la impuls.frecuenc.
3	SPR07107000013	Spoke (6kg / 15lb, 7kg / 18lb)	Bras (6/7kg-15/18lb)	Schulter (6/7kg-15/18lb)	Brazo (6/7kgs-15/18lbs)
3	SPPRI185015001	Spoke (10kg / 25lb)	Bras (10kg-25lb)	Schulter (10kg-25lb)	Brazo (10kgs-25lbs)
4	SPPRI163002016	Ornamental plate (round door)	Feuille - porte ronde	Folie Frontstirnseite - Rundtür	Hoja de la parte frontal delantera - puerta redonda
4	SP500172	Ornamental plate (square door)	Feuille - porte angulaire	Folie Frontstirnseite - kantige Tür	Hoja de la parte frontal delantera - puerta cuadrada
5	SPPRI505000001	Rubber sealing	Etanchement	Dichtung	Empaquetadura
6	SP503839	Temperature sensor	Sonde thermostat	Thermostatgeber	Órgano del sentido de termostato
7	SP515259	Iron plate base (10kg / 25lb)	Renforcement (10kg-25lb)	Verstärkung der Heckstirnseite (10kg-25lb) für Frequenzantrieb	Reforzamiento de la parte frontal trasera (10kgs-25lbs)
8	SP518191	Plate base with holes, steam heating, 6kg / 15lb, 7kg / 18lb	Côté arrière pour chauffage à vapeur (6/7kg-15/18lb)	Hintere Stirnseite für Dampfheizung (6/7kg-15/18lb)	Superficie trasera para calefacción a vapor (6/7kgs-15/18lbs)
8	SP518190	Plate base with holes, applicable for steam heating (10kg / 25lb)	Côté arrière pour chauffage à vapeur (10kg-25lb)	Hintere Stirnseite für Dampfheizung (10kg-25lb)	Superficie trasera para calefacción a vapor (10kgs-25lbs)
8	SPPRI155001066	Plate base without holes (6kg / 15lb, 7kg / 18lb)	Postérieur pour résistance de chauffage (6/7kg)	Heckstirnseite ohne Öffnungen für Heizkörper (6/7kg)	Parte frontal trasera sin abert. para los cuerpos de calefacción (6/7kgs)
8	SPPRI155001107	Plate base without holes (10kg / 25lb)	Postérieur pour résistance de chauffage (10kg-25lb)	Heckstirnseite ohne Öffnungen für Heizkörper (10kg)	Parte frontal trasera sin abert. para los cuerpos de calefacción (10kgs)
8	SPPRI155000116	Plate base with holes (6kg / 15lb, 7kg / 18lb)	Côté arrière avec orifices pour corps de chauffage (6/7kg-15/18lb)	Hintere Stirnseite mit Öffnungen für Heizkörper (6/7kg-15/18lb)	Superficie trasera con orificios para dispositivos de calefacción (6/7kg-15/18lbs)
8	SPPRI155002107	Plate base with holes (10kg / 25lb)	Côté arrière avec orifices pour corps de chauffage (10kg-25lbs)	Hintere Stirnseite mit Öffnungen für Heizkörper (10kg-25lbs)	Superficie trasera con orificios para dispositivos de calefacción (10kg-25lbs)
9	SP100999	Steam valve support clamp	Support conduite vapeur (6/7kg-15/18lbs)	Halter Dampfzuleitung (6/7kg-15/18lbs)	Sujetador del conducto de entrada de vapor ((6/7kg-15/18lbs)
10	SPR07105000011	Bearing house complete (6kg / 15lb, 7kg / 18lb)	Moyeu plein (6kg / 15lb, 7kg / 18lb)	Nabe komplett (6kg / 15lb, 7kg / 18lb)	Carga completa (6kg / 15lb, 7kg / 18lb)
10	SPR16105000011	Bearing house complete (10kg / 25lb)	Moyeu plein (10kg / 25lb)	Nabe komplett (10kg / 25lb)	Carga completa (10kg / 25lb)
11	SP514165	Steam valve ½" without coil, valid for export USA	Soupape à vapeur ½" sans bobine, valable uniquement pour les USA	Dampfventil ½" ohne Spule, gültig nur für USA	Válvula de vapor de ½" sin bobina, válido sólo para EEUU
11	SP514164	Steam valve ½" with coil	Soupape à vapeur ½" avec bobine	Dampfventil ½" mit Spule	Válvula de vapor de ½" con bobina
11	SP514167	Coil 60Hz, 240V, applicable for export USA, (not shown)	Bobine, valable uniquement pour les USA	Spule, gültig nur für USA	Bobina, válido sólo para EEUU
12	SP515348	Extension tube ½"	Prolongement 1/2"	Verlängerung 1/2"	Extensión 1/2"
13	SP319428320504	Elbow ½"	Coude 1/2"	Kniestück 1/2"	Acodadura 1/2"
14	SP319428320704	Elbow ½"	Coude 1/2"	Kniestück 1/2"	Acodadura 1/2"
15	SP405054120215	Steam filter	Filter à vapeur	Dampffilter	Filtro de vapor
16	SP319428324012	Adaptor ½"	Adapteur 1/2"	Adapter 1/2"	Adaptador 1/2"
17	SPPRI185020015	Steam injector for high pressure (6kg / 15lb, 7kg / 18lb)	Injecteur à vapeur-haute pression (6/7kg-15/18lb)	Dampfinjektor für Hochdruckdampf (6/7kg-15/18lb)	Inyector de vapor para el vapor de presión alta(6/7kgs-15/18lbs)
17	SPPRI185023015	Steam injector for low pressure (6kg / 15lb, 7kg / 18lb)	Injecteur à vapeur-basse pression (6/7kg-15/18lb)	Dampfinjektor für Niederdruckdampf (6/7kg-15/18lb)	Inyector de vapor para el vapor de presión baja(6/7kgs-15/18lbs)
17	SPPRI185021015	Steam injector for high pressure (10kg / 25lb)	Injecteur à vapeur-haute pression (10kg-25lb)	Dampfinjektor für Hochdruckdampf (10kg-25lb)	Inyector de vapor para el vapor de presión alta (10kgs-25lbs)
17	SPPRI185022015	Steam injector for low pressure (10kg / 25lb)	Injecteur à vapeur-basse pression (10kg--25lb)	Dampfinjektor für Niederdruckdampf (10kg-25lb)	Inyector de vapor para el vapor de presión baja (10kgs-25lbs)
18	SPPRI342000028	Heating element 3000W, l=265mm	Résistance de chauffage 3000W, l=265mm	Heizkörper 3000W, l=265mm	Cuerpo de calefacción 3000W, l=265mm
18	SP540126	Heating element 2000W, l=265mm	Résistance de chauffage 2000W, l=265mm	Heizkörper 2000W, l=265mm	Cuerpo de calefacción 2000W, l=265mm
18	SPPRI342000040	Heating element 2x1500W, l=265mm	Résistance de chauffage 2x1500W, l=265mm, (10kg-25lbs)	Heizkörper 2x1500W, l=265mm, (10kg-25lbs)	Cuerpo de calefacción 2x1500W, l=265mm, (10kg-25lbs)
18	SPPRI342000031	Heating element 4000W, l=350mm (10kg / 25lb)	Résistance de chauffage 2x2000W, l=350mm, (10kg-25lbs)	Heizkörper 2x2000W, l=350mm, (10kg-25lbs)	Cuerpo de calefacción 2x2000W, l=350mm, (10kg-25lbs)
19	SPPRI530000012	Axial seal (6kg / 15lb, 7kg / 18lb)	Bague axiale (6/7kg-15/18lb)	Axialring (6/7kg-15/18lb)	Anillo axial (6/7kgs-15/18lbs)
19	SPPRI530020012	Axial seal (10kg / 25lb)	Bague axiale (10kg-25lb)	Axialring (10kg-25lb)	Anillo axial (10kgs-25lbs)
20	SPPRI530001013	Counter ring (6kg / 15lb, 7kg / 18lb)	Bague axiale (6/7kg-15/18lb)	Wellenring (6/7kg-15/18lb)	Anillo del árbol (6/7kgs-15/18lbs)
20	SPPRI530020013	Counter ring (10kg / 25lb)	Bague axiale (10kg-25lb type)	Wellenring (10kg-25lb)	Anillo del árbol (10kgs-25lbs)
21	SPPRI614000047	Thermostat sensor holder	Conduit de sonde	Durchführung	Paso del órgano del sentido de termostato
22	SPR07100010513	Ring	Bande	Ringteil	Corona circular
23	SPR06112000724	Tube ½" (6kg / 15lb, 7kg / 18lb)	Tube 1/2" (6kg-15lb, 7kg / 18lb)	Rohr 1/2" (6kg-15lb, 7kg / 18lb)	Tube 1/2" (6kg-15lb, 7kg / 18lb)
23	SPR07112000SP	Tube ½" (7kg / 18lb)	Tube 1/2" (7kg-18lb)	Rohr 1/2" (7kg-18lb)	Tube 1/2" (7kg-18lb)
23	724 527017	Tube ½" (10kg / 25lb)	Tube 1/2" (10kg-25lb)	Rohr 1/2" (10kg-25lb)	Tube 1/2" (10kg-25lb)
24	SPPRI240000026	Motor wiring fixation plate	Support moteur	Halter Motorbündel	Sujetador del haz de motor
25	SPPRI342001016	Heating element hole plug	Garniture d'isolation	Stopfbuchse Heizkörper	Prensaestopas del cuerpo de calefacción

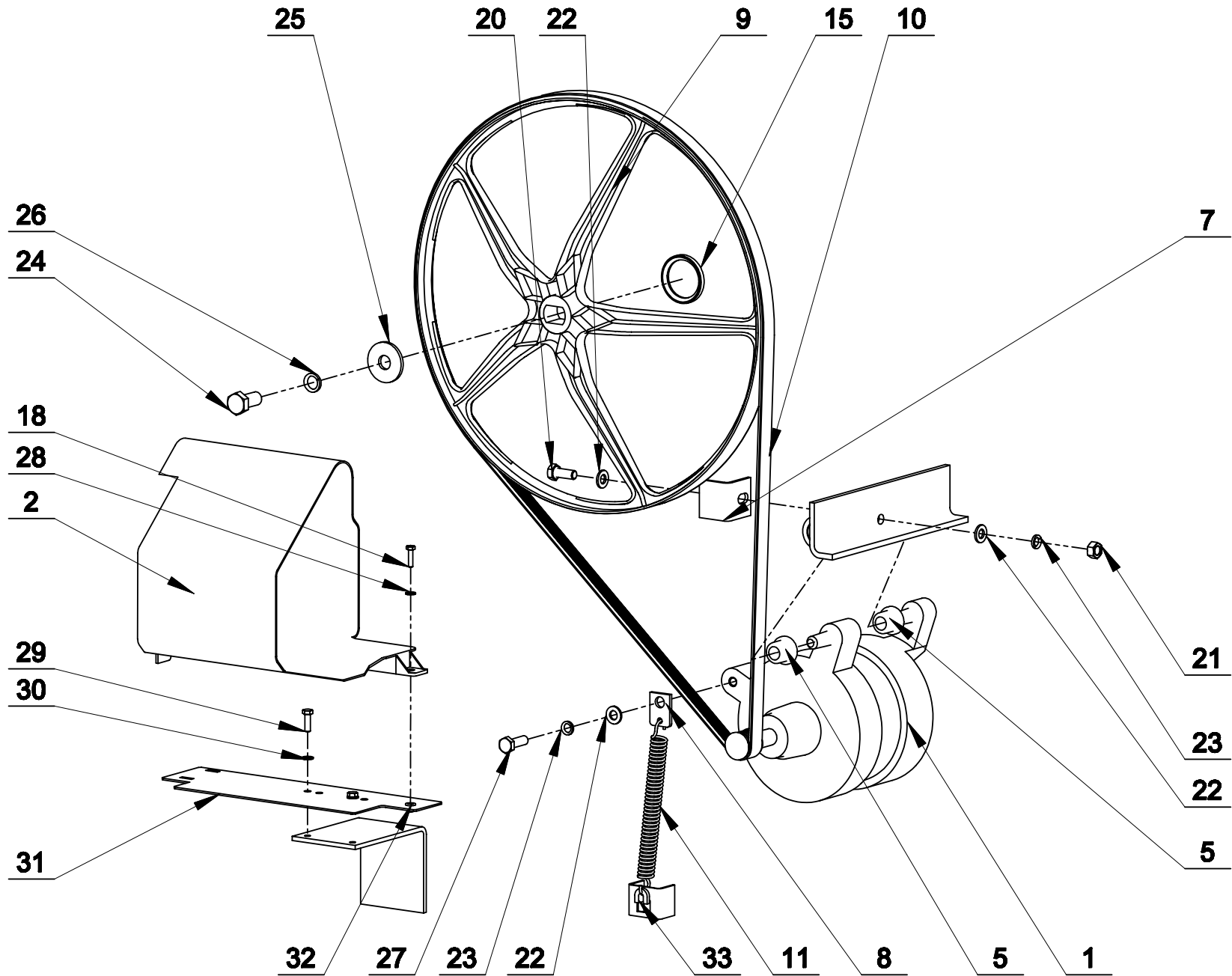

Drive 6kg / 15lb, 7kg / 18lb: drawing nr. 513348B

1	SP102035	Motor	Moteur	Motor	Motor
2	SP102036	Motor control	Commande	Steuerung	Mando
2	SP525903	Communication cable, (not shown)	Câble de communication, (n'est pas représenté)	Kommunikationskabel (nicht abgebildet)	Cable de comunicación, (no se encuentra en la imagen)
5	SP500088	Motor rubber suspension	Chemise moteur	Motorenbuchse	Casquillo del motor
7	SP515254	Motor stop	Butée du moteur	Motoranschlag	Tope del motor
8	SP515245	Spring holder	Pince du ressort	Halterung für Feder	Sujetador del resorte
9	SP509819	V-pulley	Poulie	Riemenscheibe	Polea
10	SP509940	Belt	Courroie	Riemen	Correa
11	SPPRI611010080	Motor spring	Ressort	Motorfeder	Resorte del motor
15	SP509980	Pulley ring	Anneau de la poulie	Ring Riemenscheibe	Anillo de la polea
18	SP309933000416	Bolt M4x16	Vis M4x16	Schraube M4x16	Tornillo M4x16
20	SP309933000820	Bolt M8x20	Vis M8x20	Schraube M8x20	Tornillo M8x20
21	SP310934000008	Nut M8	Écrou M8	Mutter M8	Tuerca M8
22	SP311125000008	Washer M8	Rondelle M8	Unterlegscheibe M8	Arandela M8
23	SP311127000008	Washer M8	Rondelle M8	Unterlegscheibe M8	Arandela M8
24	SP309933001225	Bolt M12x25	Vis M12x25	Schraube M12x25	Tornillo M12x25
25	SP311902100012	Washer M12	Rondelle M12	Unterlegscheibe M12	Arandela M12
26	SP311127000012	Washer M12	Rondelle M12	Unterlegscheibe M12	Arandela M12
27	SP309933003125	Bolt 5/16" x 11/4"	Vis 5/16" x 11/4"	Schraube 5/16" x 11/4"	Tornillo 5/16" x 11/4"
28	SP311125000004	Washer M4	Rondelle M4	Unterlegscheibe M4	Arandela M4
29	SP309933000516	Bolt M5x16	Vis inox. M5x16	Schraube M5x16	Tornillo M5x16
30	SP311125000005	Washer M5	Rondelle M5	Unterlegscheibe M5	Arandela M5
31	SP509826	Support motor control	Table de commande	Platte der Steuerung	Placa de mando
32	SP313251002104	Riveting nut M4	Écrou-riquet M4	Nietmutter M4	Tuerca remachadora M4
33	SPPRI504000024	Sleeve spring	Douille de ressort	Hülse für Feder	Estuche del resorte
	SP508451	Drive wiring, (not shown)	Torche de fils conducteurs de commande	Kabelbaum Antrieb (nicht abgebildet)	Fajo de conductores de la propulsión
	SP245704003021	Glue for sticking the bolt, (not shown)	Colle à vis, (n'est pas représentée)	Klebstoff für das Schraubenkleben, (nicht abgebildet)	Pegamento para pegar tornillos, (no se encuentra en la imagen)

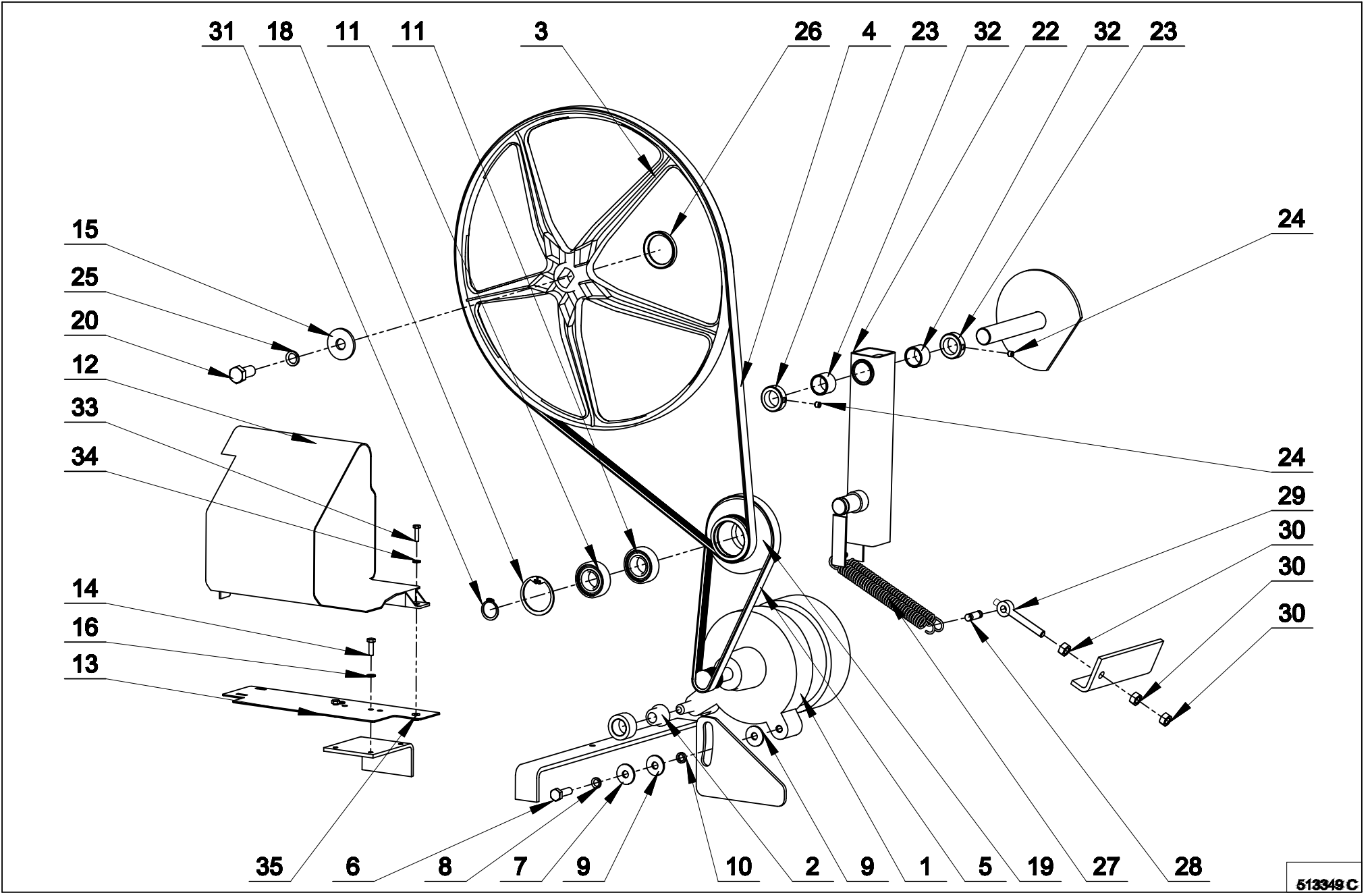

513349 C

Drive 10kg / 25lb: drawing nr. 513349C

1	102035	Motor	Moteur	Motor	Motor
2	500088	Motor rubber suspension	Chemise moteur	Motorenbuchse	Casquillo del motor
3	509819	V-pulley	Poulie	Riemenscheibe	Polea
4	515257	Belt	Courroie	Riemen	Correa
5	515258	Belt	Courroie	Riemen	Correa
6	309933003125	Bolt 5/16" x 11/4"	Vis 5/16"x11/4"	Schraube 5/16"x11/4"	Tornillo 5/16"x11/4"
7	311902100008	Washer M8	Rondelle M8	Unterlegscheibe M8	Arandela M8
8	311127000008	Washer M8	Rondelle M8	Unterlegscheibe M8	Arandela M8
9	514077	Plastic washer	Rondelle plastique	Kunststoff-Unterlegscheibe	Arandela plástica
10	514078	Plastic washer	Rondelle plastique	Kunststoff-Unterlegscheibe	Arandela plástica
11	326000600402	Bearing	Roulement	Lager	Cojinete
12	102036	Motor control	Commande	Steuerung	Mando
12	525903	Communication cable, (not shown)	Câble de communication, (n'est pas représenté)	Kommunikationskabel (nicht abgebildet)	Cable de comunicación, (no se encuentra en la imagen)
13	509826	Support motor control	Table de commande	Platte der Steuerung	Placa de mando
14	309933000516	Bolt M5x16	Vis M5x16	Schraube M5x16	Tornillo M5x16
15	311902100012	Washer M12	Rondelle M12	Unterlegscheibe M12	Arandela M12
16	311125000005	Washer M5	Rondelle M5	Unterlegscheibe M5	Arandela M5
18	307732031042	Retaining ring 42	Bague de blocage 42	Sicherheitsring 42	Anillo de seguridad 42
19	515359	Pulley	Poulie	Riemenscheibe	Polea
20	309933001225	Bolt M12x25	Vis M12x25	Schraube M12x25	Tornillo M12x25
22	509981	Beam complete	Poutre complète	Träger komplett	Viga completa
23	R16100010814	Retaining ring	Bague de blocage	Sicherheitsring	Anillo de seguridad
24	309916000606	Bolt M6x6	Vis M6x6	Schraube M6x6	Tornillo M6x6
25	311127000012	Spring lock washer M12	Rondelle élastique M12	Federunterlegscheibe M12	Arandela elástica M12
26	509980	Pulley ring	Anneau de la poulie	Ring Riemenscheibe	Anillo de la polea
27	PRI611010080	Motor spring	Rondelle moteur	Motorfeder	Arandela del motor
28	515275	Pin	Téton	Zapfen	Gorrón
29	515292	Bolt M8x50 with eye	Vis M8x80 à œil	Schraube M8x80 mit Auge	Tornillo M8x80 noc ojal
30	310934000008	Nut M8	Écrou M8	Mutter M8	Tuerca M8
31	307732030020	Retaining ring 20	Rondelle de blocage 20	Sicherheitsring 20	Anillo de seguridad 20
32	515240	Insertion	Nipple	Nippel	Entrosca
33	309933000416	Bolt M4x16	Vis M4x16	Schraube M4x16	Tornillo M4x16
34	311125000004	Washer M4	Rondelle 4	Unterlegscheibe 4	Arandela 4
35	313251002104	Riveting nut M4	Ecrou-rivet M4	Nietmutter M4	Tuerca remachadora M4
	515239	Pulley complete (pos. 22, 19, 11, 18, 31, 32)	Poulie pleine (pos. 22, 19, 11, 18, 31, 32)	Rolle komplett (pos. 22, 19, 11, 18, 31, 32)	Polea completa (pos. 22, 19, 11, 18, 31, 32)
	245704003021	Glue for sticking the bolt, (not shown)	Colle à vis, (n'est pas représentée)	Klebstoff für das Schraubenkleben, (nicht abgebildet)	Pegamento para pegar tornillos, (no se encuentra en la imagen)
	510889	Anticorrosive agent, (not shown)	Protection anti-corrosion (n'est pas représentée)	Korrosionsschutz (nicht abgebildet)	Protección anticorrosiva (no se encuentra en la imagen)

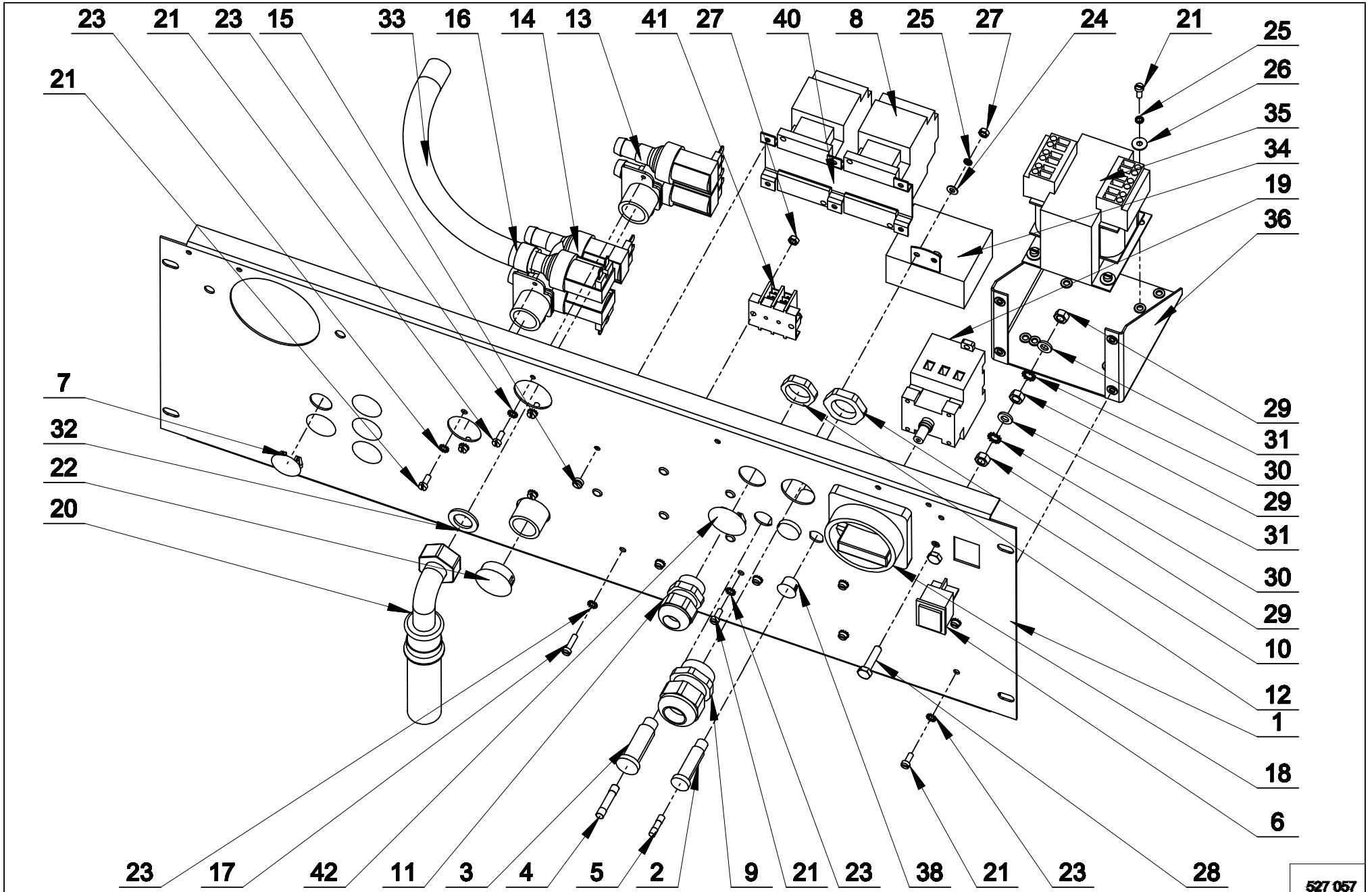

Rear panel: drawing nr. 527057

1	520739	Rear panel	Panneau arrière	Heckpaneel	Panel trasero
2	PRI401001020	Fuse holder	Porte fusible	Sicherungshalter	Soporte del fusible
3	PRI401003020	Fuse holder	Porte fusible	Sicherungshalter	Soporte del fusible
4	358251632263	Fuse 6,3A	Fusible 6,3A	Sicherung 6,3A	Fusible 6,3A
4	358251632240	Fuse 4A	Fusible 4A	Sicherung 4A	Fusible 4A
5	345805005020	Fuse 0,5A	Fusible 0,5A	Sicherung 0,5A	Fusible 0,5A
6	PRI348001096	Plug	Bouchon	Stopfbuchse	Prensaestopas
7	345900025012	Plug	Bouchon	Stopfbuchse	Prensaestopas
8	514038	Contacteur LC1-D09M7	Contacteur LC1 - D09 M7	Schütz LC1 - D09 M7	Contacteur LC1 - D09 M7
8	514042	Contacteur LC1-D18M7	Contacteur LC1 - D18 M7	Schütz LC1 - D18 M7	Contacteur LC1 - D18 M7
8	PRI345002019	Contacteur LC1-D32M7	Contacteur LC1 - D32 M7	Schütz LC1 - D32 M7	Contacteur LC1 - D32 M7
9	PRI350000057	Cable bushing PG21	Manchon pour câbles électriques PG21	Kabeldurchführung PG21	Atravesador de cable PG21
10	PRI350001057	Cable bushing nut PG21	Écrou du manchon pour câbles électriques PG21	Mutter Kabeldurchführung PG21	Tuerca del atravesador de cable PG21
11	PRI350000056	Cable bushing PG16	Manchon pour câbles électriques PG16	Kabeldurchführung PG16	Atravesador de cable PG16
12	PRI350001056	Cable bushing nut PG16	Écrou du manchon pour câbles électriques PG16	Mutter Kabeldurchführung PG16	Tuerca del atravesador de cable PG16
13	PRI340020035	Two way valve	Vanne à 2 voies	2-Weg-Ventil	Válvula de tres direcciones
14	PRI340030038	Three way valve	Vanne à 3 voies	3-Weg-Ventil	Válvula de dos direcciones
15	313250004063	Rivet 4x6,3	Vis 4x6,3	Schraube 4x6,3	Tornillo 4x6,3
16	PRI240000002	Hose clamp	Collier	Schlauchschele	Abrazadera de manguera
17	309084000416	Bolt M4x16	Vis M4x16	Schraube M4x16	Tornillo M4x16
18	PRI404000095	Main switch knob	Organe de commande	Steuerelement	Pulsador de Interruptor principal
19	PRI404000097	Main switch 20A	Interrupteur général 20A	Hauptschalter 20A	Interruptor principal 20A
19	506407	Fourth pole of main switch 20A	Interrupteur général, chauffage: 20A	4.Pol Hauptschalter, 20A	Interruptor principal, calefacción: 20A
19	PRI404000098	Main switch 32A	Interrupteur général 32A	Hauptschalter 32A	Interruptor principal 32A
19	PRI404001098	Fourth pole of main switch 32A	Interrupteur général, chauffage: 32A	4.Pol Hauptschalter, 32A	Interruptor principal, calefacción: 32A
19	PRI404000099	Main switch 63A	Interrupteur général 63A	Hauptschalter 63A	Interruptor principal 63A
19	PRI404001099	Fourth pole of main switch 63A	Interrupteur général, chauffage: 63A	4.Pol Hauptschalter, 63A	Interruptor principal, calefacción: 63A
20	PRI505000054	Filling hose	Tuyau d'alimentation	Einlaßschlauch	Manguera de alimentación
20	101621	Filling hose, valid for water approval	Tuyau d'alimentation , valable pour l'approbat. de l'eau	Einlaßschlauch, Gültig für Wassergenehmigung	Manguera de alimentación, vale para aprobación del agua
21	309084000410	Bolt M4x10	Vis M4x10	Schraube M4x10	Tornillo M4x10
22	PRI505000064	Plug	Bouchon	Stopfbuchse	Prensaestopas
23	311679800004	Lock washer external teeth M4	Rondelle à crans multiples M4	Unterlegscheibe M4	Arandela M4
24	311125000004	Washer M4	Rondelle M4	Unterlegscheibe M4	Arandela M4
25	311127000004	Washer M4	Rondelle M4	Unterlegscheibe M4	Arandela M4
26	311902100004	Washer M4	Rondelle M4	Unterlegscheibe M4	Arandela M4
27	310934000004	Nut M4	Écrou M4	Mutter M4	Tuerca M4
28	309933100625	Bolt M6x25	Vis M6x25	Schraube M6x25	Tornillo M6x25
29	310934100006	Nut M6	Écrou M6	Mutter M6	Tuerca M6
30	311679824006	Lock washer external teeth M6	Rondelle à crans multiples du bord interne M6	Fächerscheibe M6	Arandela en abanico M6
31	311125240006	Washer M6	Rondelle M6	Unterlegscheibe M6	Arandela M6
32	PRI520001009	Rubber ring	Joint	Dichtung	Empaquetadura
33	PRI540000014	Hose	Tuyau	Schlauch	Manguera
33	101745	Hose, applicable for water approval	Tuyau, valable pour l'approbat. de l'eau	Schlauch, Gültig für Wassergenehmigung	Manguera, vale para aprobación del agua
34	514071	Filter	Filtre	Filter	Filtro
35	100171	Transformer 115/230V	Transformateur 115/230V	Transformator 115/230V	Transformador 115/230V
35	100216	Transformer 115/230/400/440V	Transformateur 115/230/400/440V	Transformator 115/230/400/440V	Transformador 115/230/400/440V
36	520693	Transformer holder complete for transformer 115/230V	Support de transformateur plein pour le transformateur	Halter Trafo komplett 115/230V	Sujetador del transformador completo para el transformador
36	521800	Transformer holder complete for transformer 115/230/400/440V	Support de transformateur plein pour le transformateur	Halter Trafo komplett 115/230/400/440V	Sujetador del transformador completo para el transformador
38	PRI505003064	Plug	Bouchon	Stopfbuchse	Prensaestopas
40	522041	Contacteur holder double	Support du rupteur - double	Schützhalter, -doppel	Sujetador del contacteur -doble
40	522015	Contacteur holder	Support du rupteur	Schützhalter	Sujetador del contacteur
41	PRI350020007	Terminal board heating	Réglette de bornes	Klemmleiste	Panel de bornes

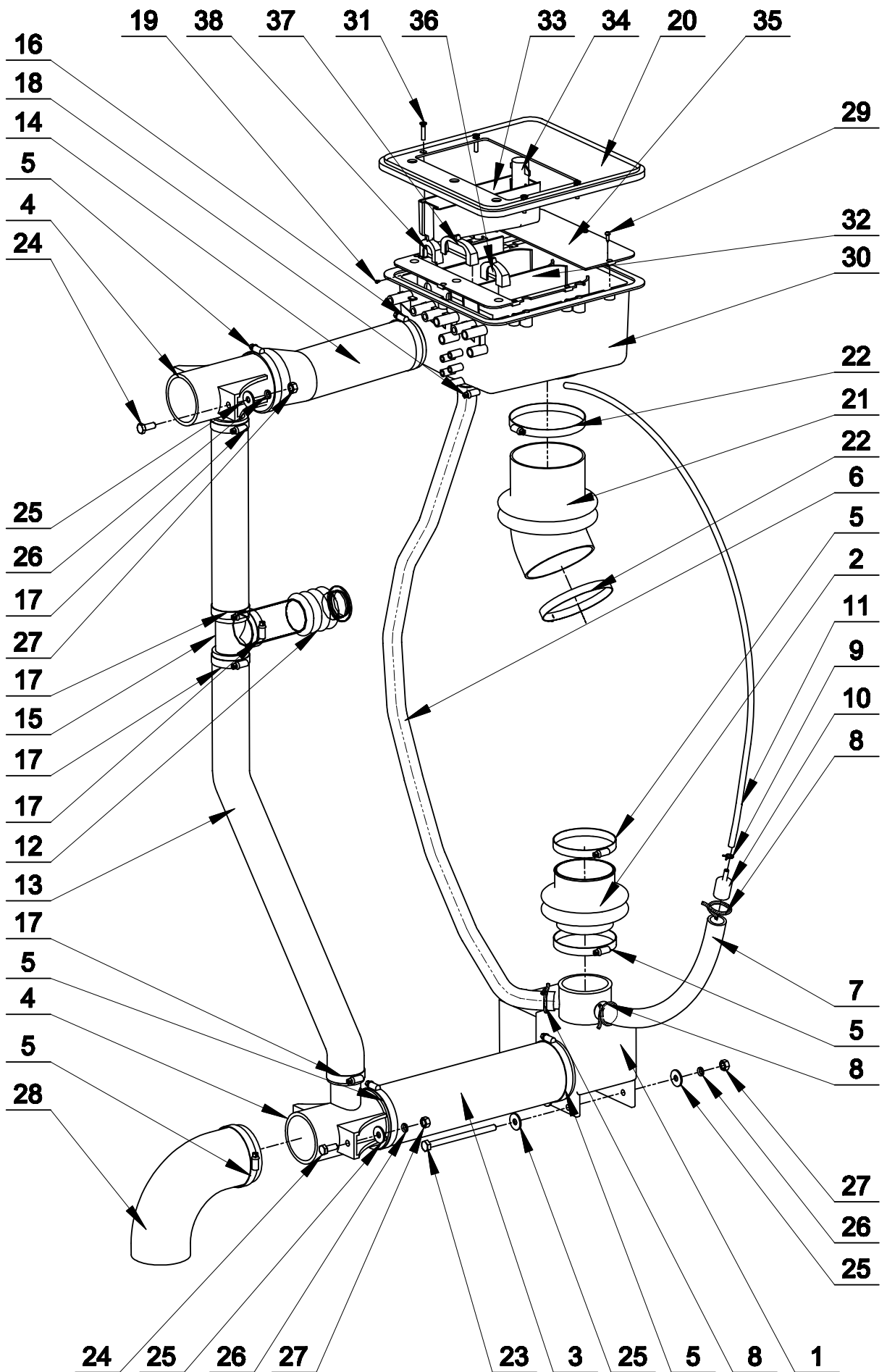

24-Feb-05
520 788

Soap hopper, drain system: drawing nr. 520788

1	PRI340055051	Outlet valve	Vanne de vidange	Ablaßventil	Válvula de descarga de agua
2	273124080161	Tub-outlet valve hose	Évacuation	Federablaßschlauch	Manguera de descarga de pliegues
3	PRI505000087	Drain hose	Canalisation	Ablaßschlauch	Manguera de descarga de agua
4	PRI505000078	Air vent - drain T-part	T (évacuation)	T-Stück (Ablaß)	T-pieza (de descarga)
5	PRI240000007	Hose clamp	Collier	Schlauchschelle	Abrazadera de manguera
6	PRI505000092	Liquid soap hose, 6kg / 15lb, 7kg / 18lb	Tuyau-lessives 6kg / 15lb, (7kg-18lb)	Flüssigmittelschlauch 6kg / 15lb, (7kg-18lb)	Manguera de detergentes fluidos 6kg / 15lb, (7kgs-18lbs)
6	PRI503002049	Liquid soap hose, 10kg / 25lb	Tuyau-lessives (10kg -25lb)	Flüssigmittelschlauch (10kg-25lb)	Manguera de detergentes fluidos (10kgs-25lbs)
7	PRI503002049	Air trap hose	Tuyau de la trappe d'aération	Schlauch Luftfalle	Manguera de la cavidad de aire
8	PRI241000006	Hose clamp	Collier	Schelle	Anillo de sujeción
9	PRI241000017	Hose clamp	Collier	Schelle	Anillo de sujeción
10	PRI503000027	Air trap reduction	Réduction de "piège" de l'air	Reduktion Luftfalle	Reducción de la trampa de aire
11	PRI540001003	Water level switch hose	Tuyau-interrupteur à niveau	Niveauschalterschlauch	Tubito del interruptor de nivel
12	PRI505000088	Air vent-backplate hose	Trop-plein	Federüberlaufschlauch	Manguera de pliegues del aliviadero
13	PRI505000090	Overflow hose	Tuyau trop-plein	Überlaufschlauch	Manguera del aliviadero
14	PRI505000089	Air vent-soaphopper hose	Tuyau ventilation	Entlüftungsschlauch	Manguera de desaireación
15	PRI505000077	T-part	Té	T-Stück	T-pieza
16	PRI240000021	Hose clamp	Collier	Schelle	Anillo de sujeción
17	PRI240000017	Hose clamp	Collier	Schelle	Anillo de sujeción
18	PRI240000003	Hose clamp	Collier	Schelle	Anillo de sujeción
20	PRI505039027	Soaphopper sealing	Joint	Füllbehälterdichtung	Empaquetadura de tolva
21	PRI540000031	Hose soap hopper - tub	Coude d'alimentation	Füllbehälterkniestück	Acodadura de la tolva
22	PRI240000005	Hose clamp	Collier	Schelle	Anillo de sujeción
23	309931008120	Bolt M8x120	Vis M8x120	Schraube M8x120	Tornillo M8x120
24	309933000820	Bolt M8x20	Vis M8x20	Schraube M8x20	Tornillo M8x20
25	311902100008	Washer 8	Rondelle 8	Unterlegscheibe 8	Arandela 8
26	311127000008	Washer 8	Rondelle 8	Unterlegscheibe 8	Arandela 8
27	310934000008	Nut M8	Écrou M8	Mutter M8	Tuerca M8
28	519463	Elbow	Coude	Kniestück	Acodadura
29	309798124313	Screw for steel M3.5x13	Vis inox. 3,5x9,5 DIN 7971	Selbstschneidschraube 3,5x9,5 nichtrostend DIN 7971	Tornillo autorroscante 3,5x9,5 inoxidable DIN 7971
30	PRI505040027	External part powder part	Coffret lessives	Füllbehälterkörper	Cuerpo de la tolva
31	PRI212002020	Bolt M5x16	Vis inox. M5x16	Schraube M5x16	Tornillo M5x16
32	PRI505041027	Internal part powder part	Cartouche	Füllbehältereinsatz	Componente-cubeta de tolva
33	PRI505042027	Small box softener	Compartiment - rinçage final	Füllbehälterkammer - Endspüllung	Cámara de tolva - enjuague final
34	PRI505043027	Cilinder	Sifon rinçage final	Sifon - Endspüllung	Sifón - enjuague final
35	PRI505044027	Protect plate powder box	Couvercle	Deckel	Tapa
36	PRI505045027	Slide prewash	Volet - pré-lavage	Blende - Vorwäsche	Barrera - prelavado
37	PRI505046027	Slide mainwash	Volet - lavage	Blende - Wäsche	Barrera - lavado
38	PRI505047027	Slide softener	Volet - rinçage final	Blende - Endspüllung	Barrera - enjuague final

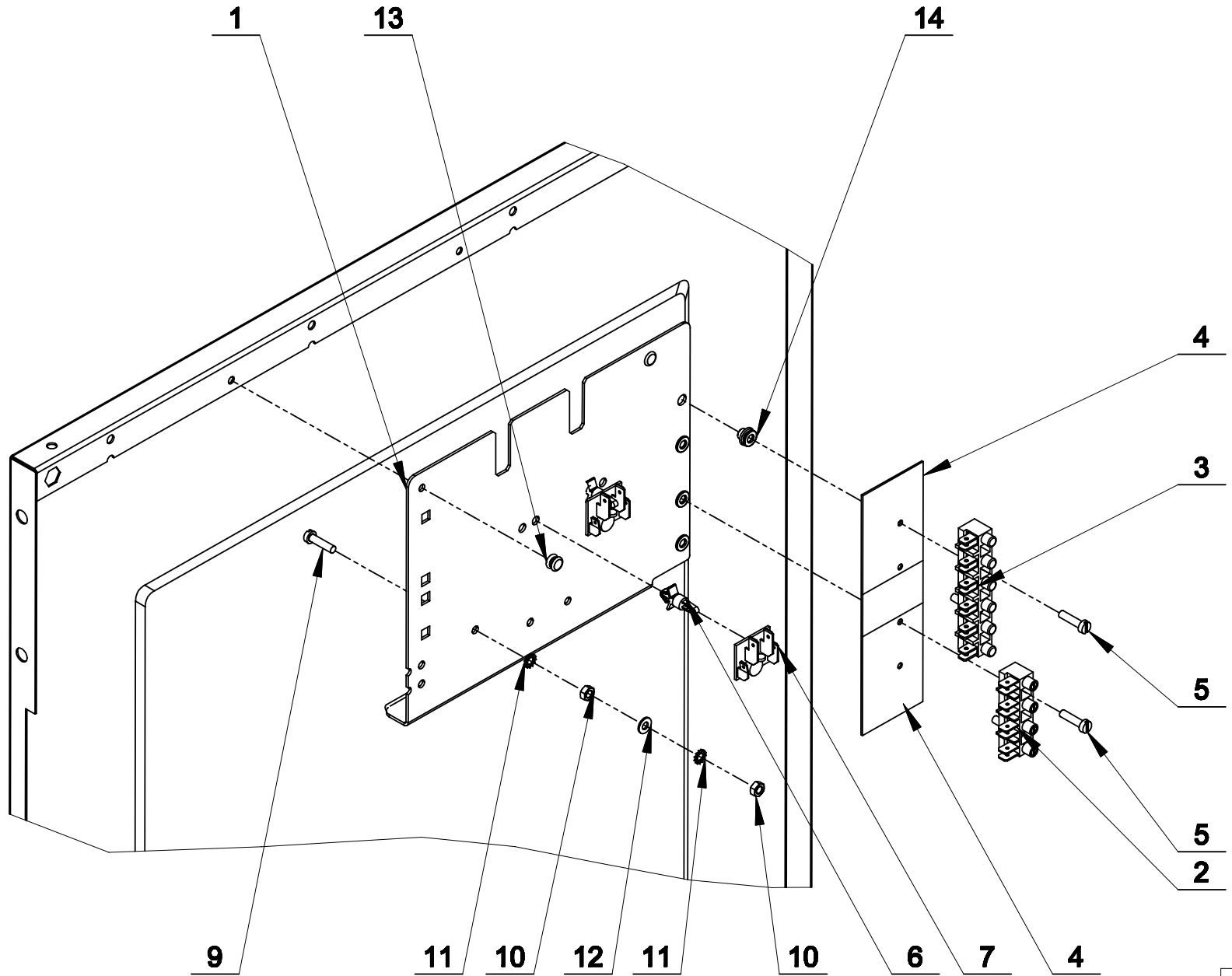

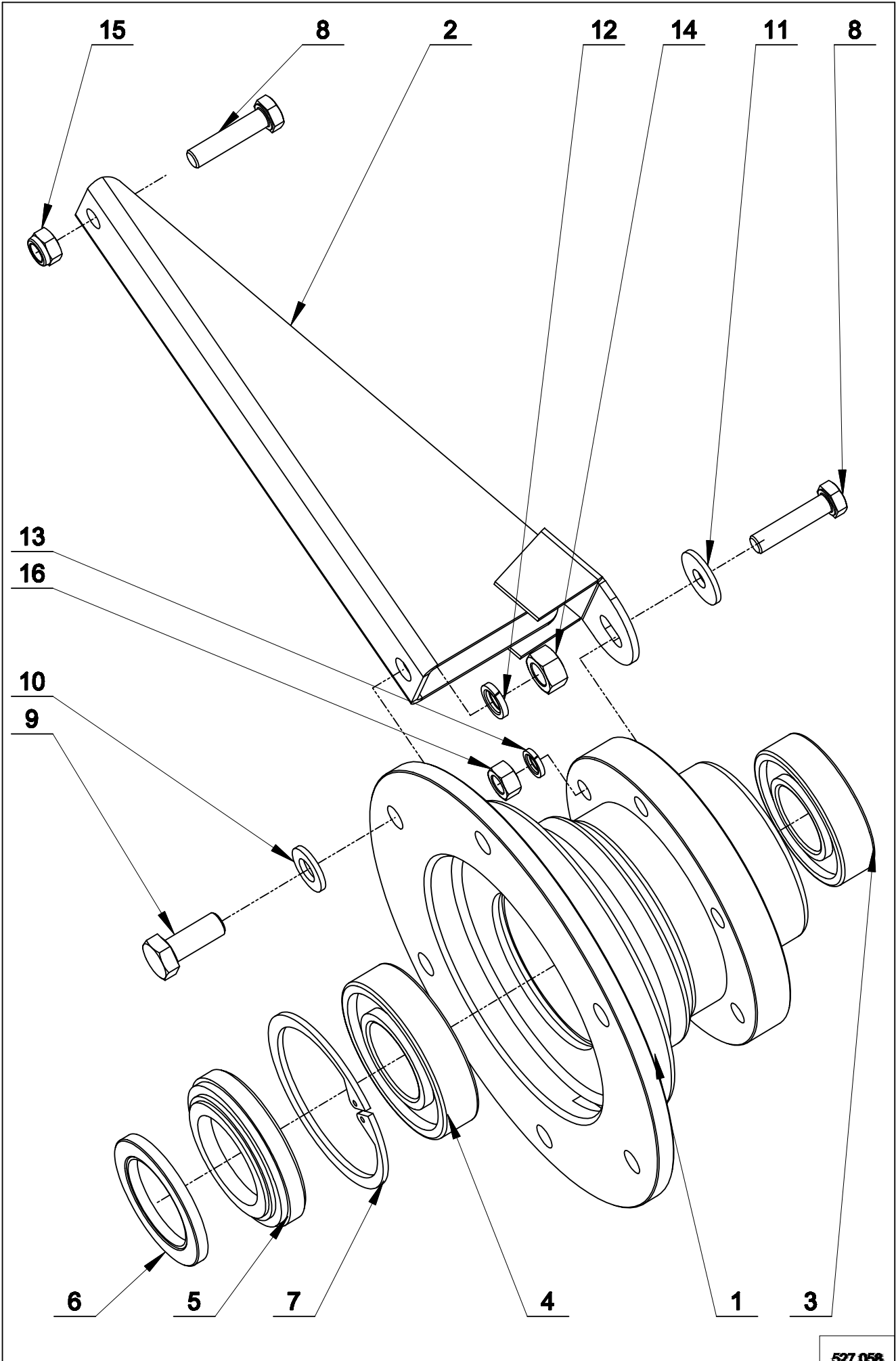

527 056

